

ГОТОВИМСЯ К ШКОЛЕ

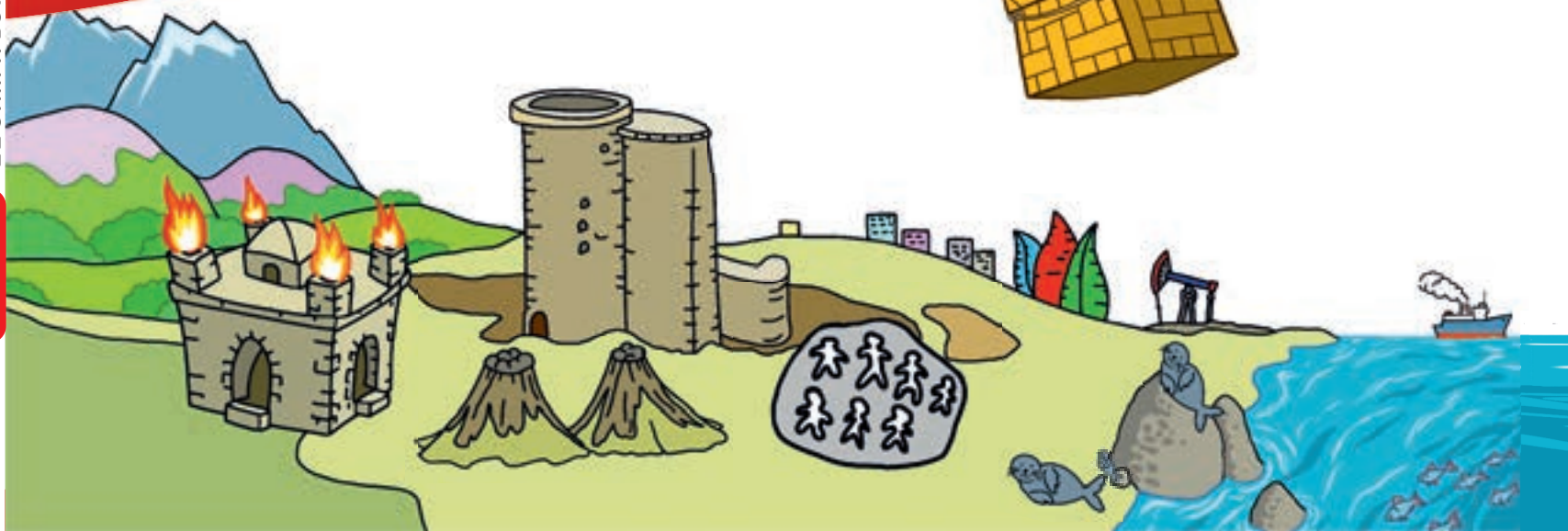



AZƏRBAYCAN RESPUBLİKASININ DÖVLƏT HİMNİ

Musiqisi *Üzeyir Hacıbəylinin,*
sözləri *Əhməd Cavadındır.*

Azərbaycan! Azərbaycan!
Ey qəhrəman övladın şanlı Vətəni!
Səndən ötrü can verməyə cümlə hazırız!
Səndən ötrü qan tökməyə cümlə qadiriz!
Üçrəngli bayrağınla məsud yaşa!
Minlərlə can qurban oldu!
Sinən hər bə meydan oldu!
Hüququndan keçən əsgər
Hərə bir qəhrəman oldu!

Sən olasan gülüstan,
Sənə hər an can qurban!
Sənə min bir məhəbbət
Sinəmdə tutmuş məkan!

Namusunu hifz etməyə,
Bayrağını yüksəltməyə
Cümlə gənclər müştəqdir!
Şanlı Vətən! Şanlı Vətən!
Azərbaycan! Azərbaycan!



ГЕЙДАР АЛИЕВ
ОБЩЕНАЦИОНАЛЬНЫЙ ЛИДЕР
АЗЕРБАЙДЖАНСКОГО НАРОДА

КЯМРАН САЛАЕВ
ЛАЛЕЗАР ДЖАФАРОВА
БЭЛА НУРИЕВА
ТЕЛЛИ ГАСАНОВА
УЛЬКЕР НУРУЛЛАЕВА

ГОТОВИМСЯ К ШКОЛЕ



Замечания и предложения, связанные с этим изданием,
просим отправлять на электронные адреса:
artitrm2017@gmail.com и derslik@edu.gov.az
Заранее благодарим за сотрудничество!

6-17

РОДИНА 17



18-29

СТОЛИЦА 18



30-41

ОБЫЧАИ 19



42-53

ПРАЗДНИКИ 20



54-65

ПРОФЕССИИ 21



66-77

ТРАНСПОРТ 22



78-89

ДОРОЖНОЕ ДВИЖЕНИЕ 23



90-101

ВИДЫ СПОРТА 24





АЗЕРБАЙДЖАН
РОДИНА
СТРАНА
ИСТОРИЯ
ПАМЯТНИК

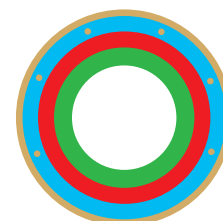
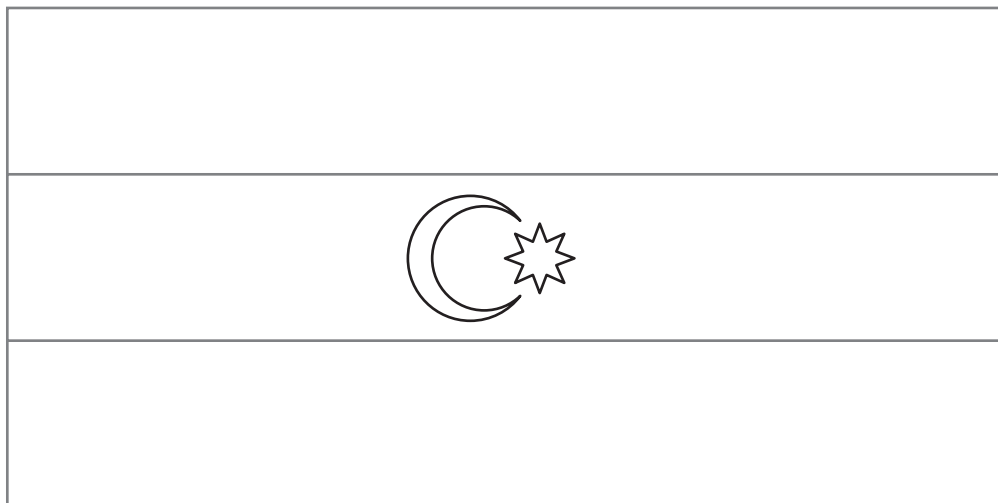

- ● – Какие достопримечательности Азербайджана ты знаешь?
- Где, по-твоему, самое интересное место в Азербайджане?
- Что ты можешь рассказать о городе или селе, где живёшь?



 Раскрась национальный флаг, как показано на образце.  Соедини картинки в рамке с соответствующими частями герба.

РОДНОЙ САД



Гюльтекин с мамой отправилась на прогулку в сквер рядом с их домом.



Гюльтекин подошла к клумбе с цветами и вдохнула их аромат.



Гюльтекин протянула руку к стебельку, чтобы сорвать цветок.



Цветок взмолился.



«Каждому дорог свой дом, рядом со своими родными».



С того дня Гюльтекин часто приходила в этот сквер и ухаживала за цветами.

- Почему Гюльтекин захотела сорвать цветок?
- Почему цветок хотел остаться в саду?
- Можно ли рвать цветы в скверах и парках?

8 Послушай историю о Гюльтекин и цветах в сквере. Каждая картинка – часть рассказа. Найди на картинке ту часть, которую ты сейчас слушаешь, и закрась кружок под ней. Ответь на вопросы.



ЦВЕТОК

– Что увидела
Гюльтекин в саду?



РОДНОЙ

– Почему Гюльтекин
передумала срывать
цветок?



ЗАБОТА

– Как поступила Гюльтекин,
подружившись с цветком?

 Внимательно посмотри на каждую картинку и запомни ключевое слово. Ответ на вопрос, употребив ключевое слово в ответе.

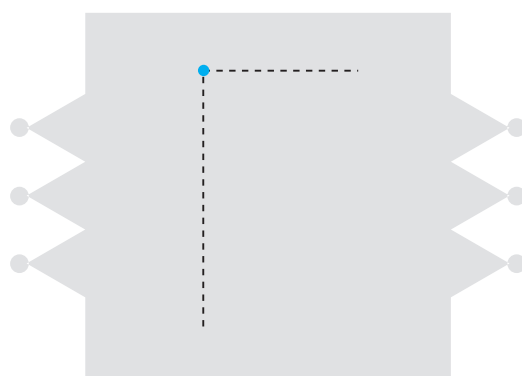
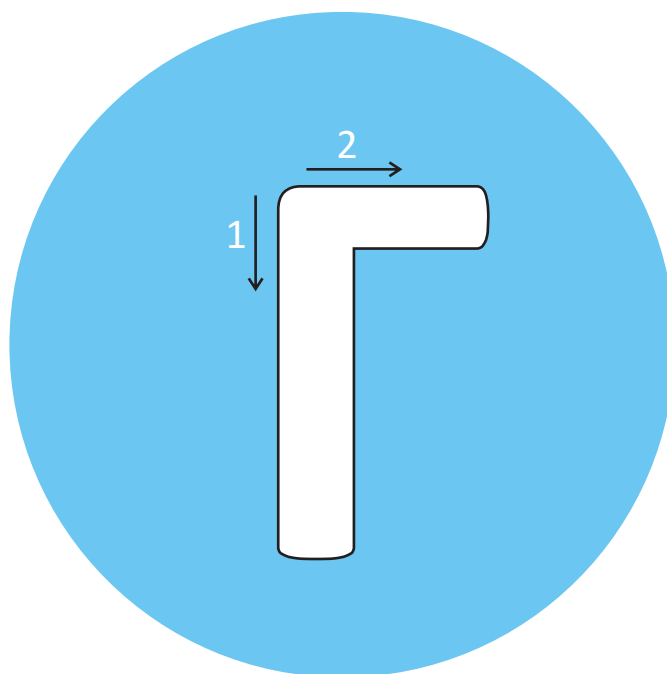

• Познакомьтесь с буквой и звуком Г. Назови, что изображено на каждом рисунке, и обрати внимание, какой звук произносится первым. •• Обведи букву Г по линиям. По одному назови изображённые предметы. Если слово начинается со звука Г, соедини картинку с буквой Г.



Г Н О М



Г Р И Б

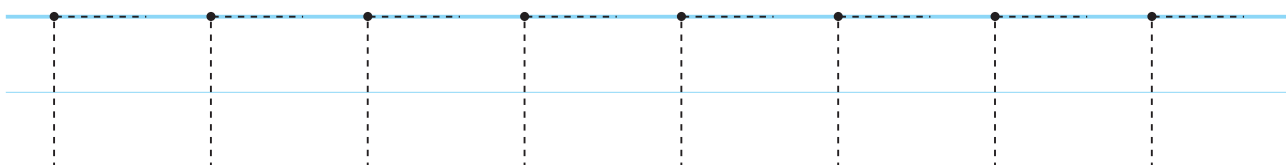

ГОЛ ГНОМ



ГНОМ ГРОНОТ

ГОЛСТУК





Аа	Мм	Пп	Лл	Оо	Сс	Ии	Нн	Тт	Рр	Вв	Чч	Дд	Яя	Уу	Фф
Гг															

▲ Найди в словах уже известные тебе буквы и раскрась клетки, в которых они записаны, в соответствии с образцом. ■ Обведи буквы и слова. Прочитай слова. ☆ Назови, что изображено на рисунке. Представь, что бусинки на нитке – звуки этого слова. Какие звуки заменяют жёлтая и зелёная бусинки? ◆ По одному называй то, что изображено на рисунке. Определи, где записано это слово, соедини его с соответствующим рисунком. Обведи буквы по линиям.



		
<input type="text" value="Г ..."/>		<input type="text" value="... Г ..."/>
		

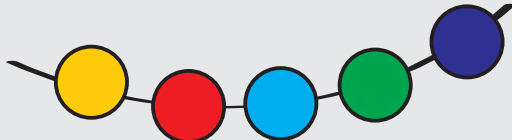

● Обведи буквы и слова. Прочитай слова. ■ Определи, в начале или в середине слышится звук Г в словах, которые называют изображения на рисунках. Соедини картинку с соответствующей рамкой. ▲ Назови, что изображено на рисунках. Представь, что бусинки на нитке – звуки этих слов. Какие звуки заменяют жёлтая и красная бусинки?

СЧИТАЕМ И РЕШАЕМ



маленький

большой

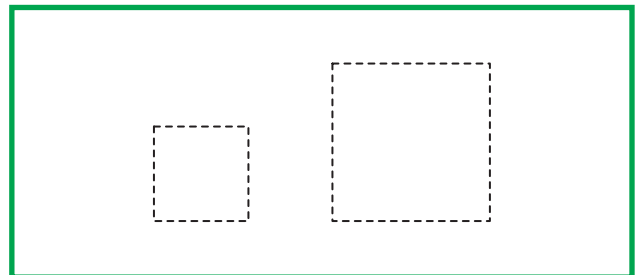
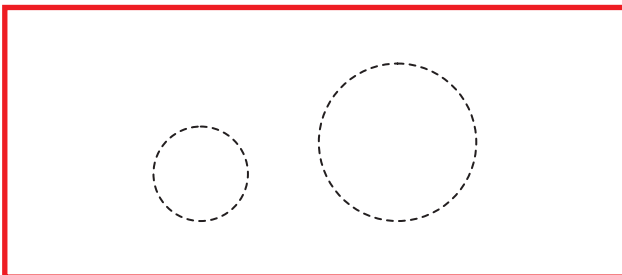
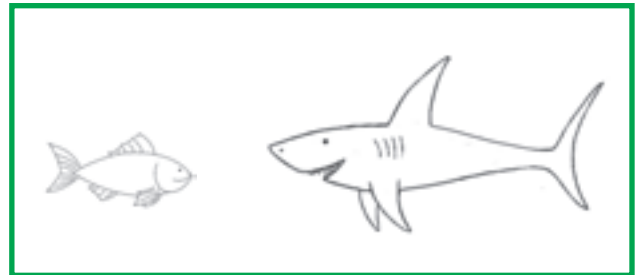

● В красных рамках раскрась то, что меньше, а в зелёных – что больше.

■ Самое маленькое животное обведи красным, а самое большое зелёным карандашом.

длинный короткий

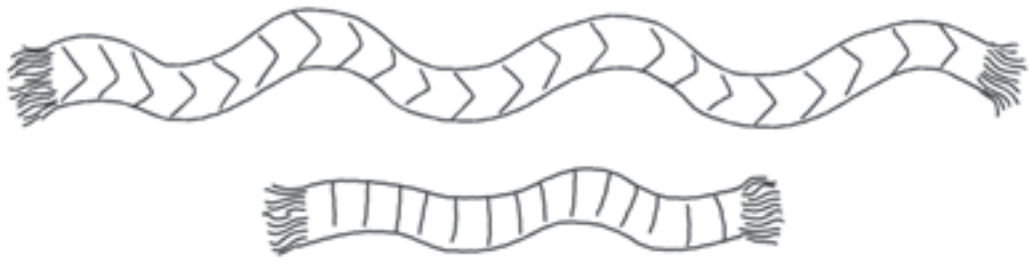

<input type="checkbox"/>	
<input type="checkbox"/>	
<input type="checkbox"/>	



	<input type="checkbox"/>
	<input type="checkbox"/>
	<input type="checkbox"/>
	<input type="checkbox"/>

● Длинный шарф раскрась в жёлтый цвет, а короткий – в голубой. ■ Найди самый короткий карандаш и пометь цифрой 1. Найди самый длинный карандаш и пометь цифрой 3.

▲ Найди самый длинный и самый короткий поезд и запиши количество вагонов в них.



НИЗКИЙ ВЫСОКИЙ

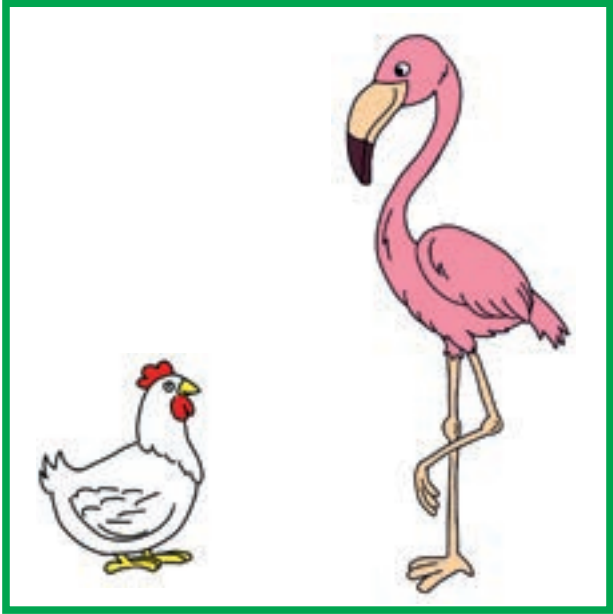
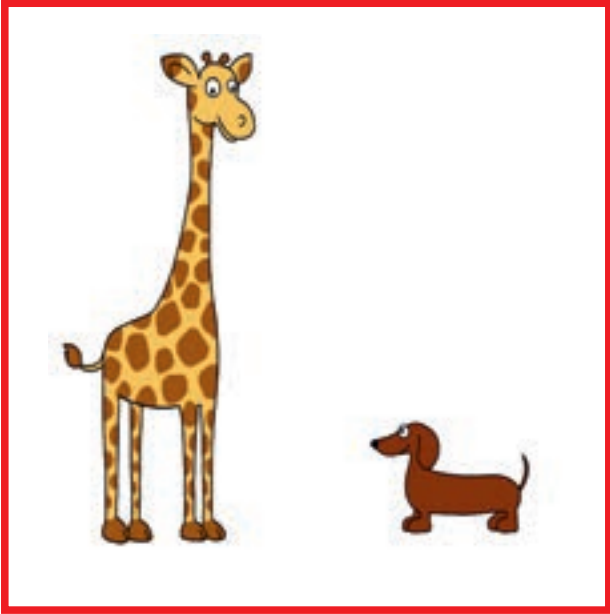

❖ В красных рамках обведи животное, которое ниже, а в зелёных животное, которое выше.

★ Найди самое низкое и самое высокое здание и запиши количество этажей в клетках под ними.

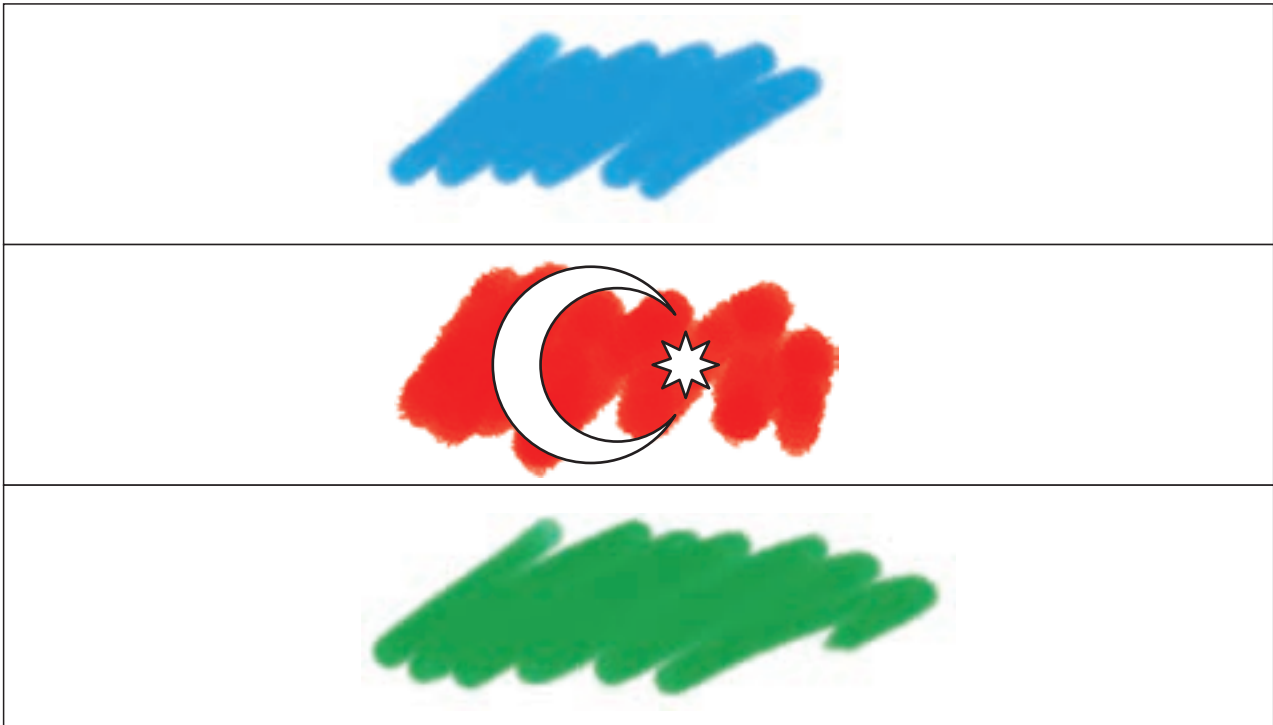

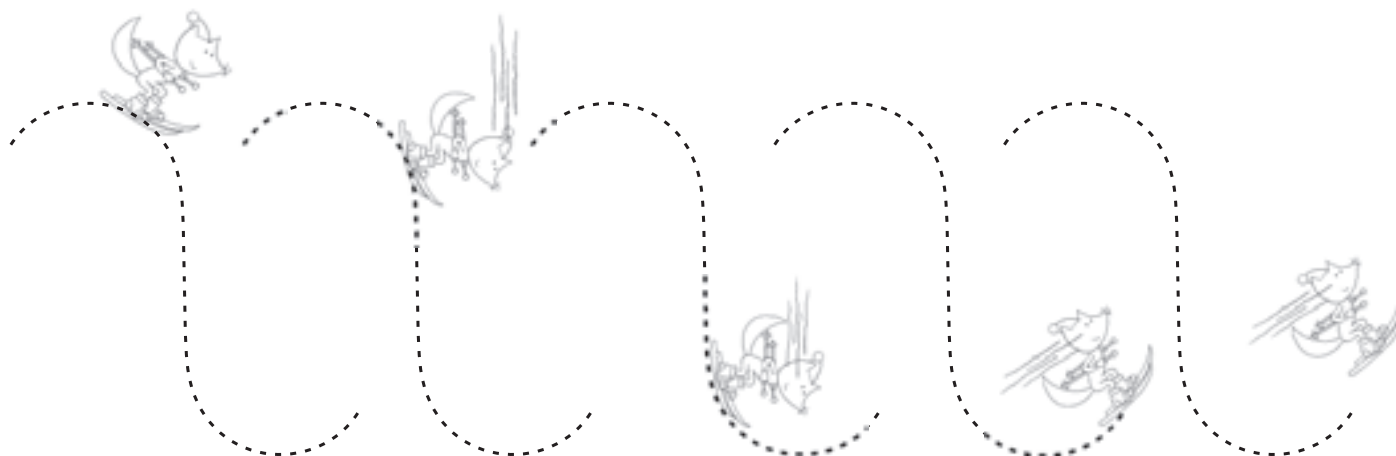

ГОРОД
СТОЛИЦА
ТЕЛЕБАШНЯ
ИЧЕРИШЕХЕР
ДЕВИЧЬЯ БАШНЯ
БУЛЬВАР
ТРАНСПОРТ
МЕТРО



- О каких достопримечательностях Баку ты знаешь?
- Где в городе можно отдохнуть?
- Какие виды транспорта ты знаешь?

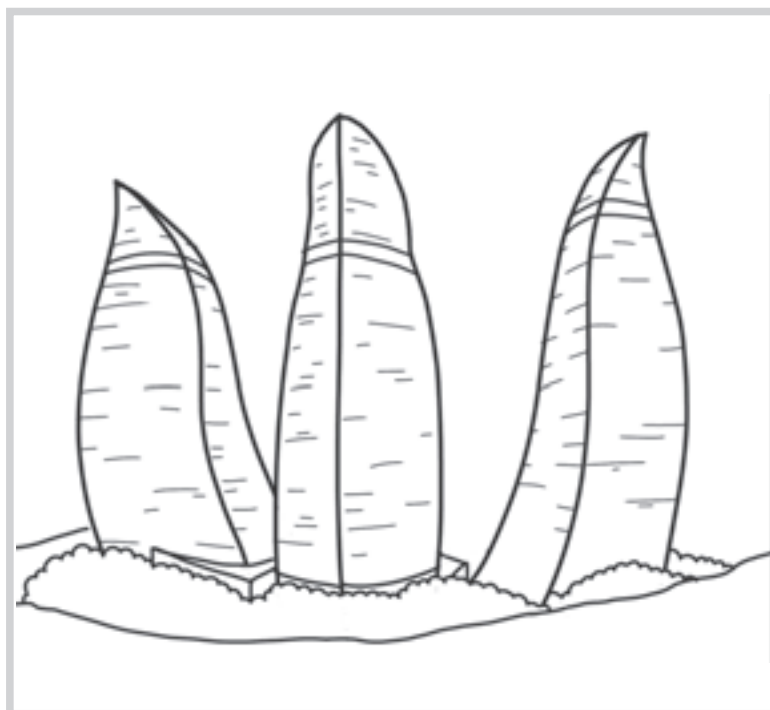

Раскрась здания и расскажи, чем отличаются они друг от друга?



Найди дорогу от Дворца Ширваншахов до Девичьей башни.

ГОСТЬЯ СТОЛИЦЫ



«Невозможно представить Баку без Ичери-шехер».



«Девичья башня – это символ Баку».



Яркие язычки пламени привлекли внимание Пери.



Пери даже не заметила, как долго разглядывала она картинку.



Книга – прекрасный подарок.



Девичья башня является символом древнего Баку, а Пламенные башни – символом современного Баку.

- Почему Пери заблудилась?
- Как помогла Пери продавщица в сувенирном магазине?
- Как поступит с подарком Пери?

20 Послушай историю о Пери. Каждая картинка – часть рассказа. Найди на картинке ту часть, которую ты сейчас слушаешь, и закрась кружок под ней. Ответь на вопросы.



ИЧЕРИШЕХЕР

– Куда пришла Пери?



СУВЕНИРНЫЙ
МАГАЗИН

– Почему Пери
расстроилась?

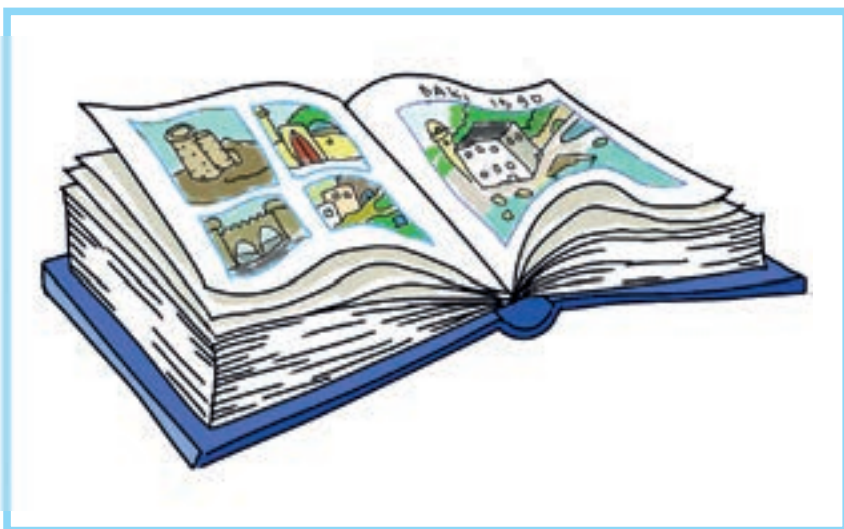

КНИГА
С КАРТИНКАМИ

– Что разглядывает Пери?

 Внимательно посмотри на каждую картинку и запомни ключевые слова. Ответь на вопрос, употребив ключевые слова.

Кк

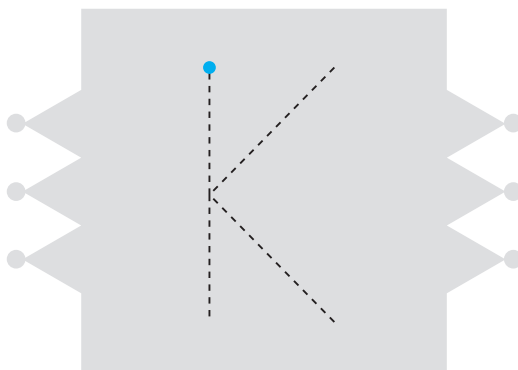
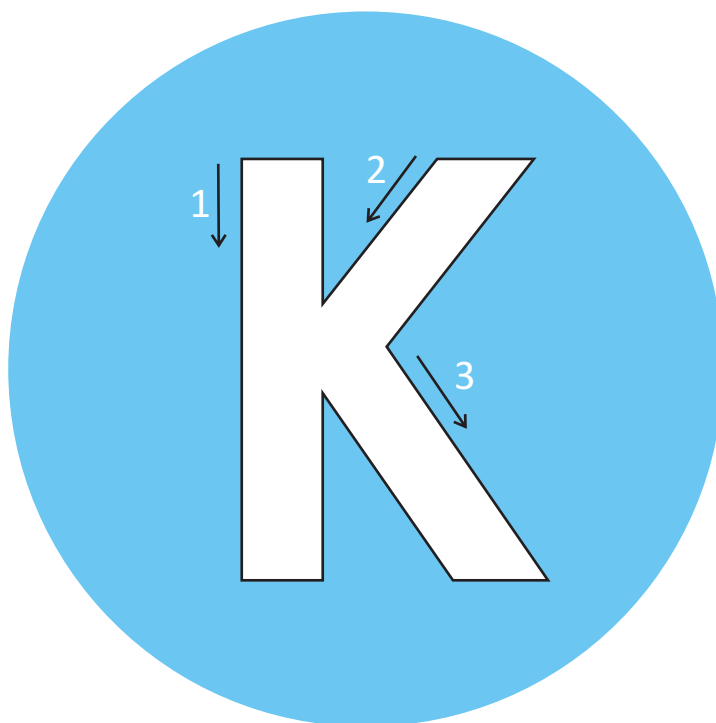

• Познакомьтесь с буквой и звуком К. Назови, что изображено на каждом рисунке, и обрати внимание, какой звук произносится первым. ■ Обведи букву К по линиям. По одному назови изображённые предметы. Если слово начинается со звука К, соедини эту картинку с буквой К.



К О Т К У К Л А

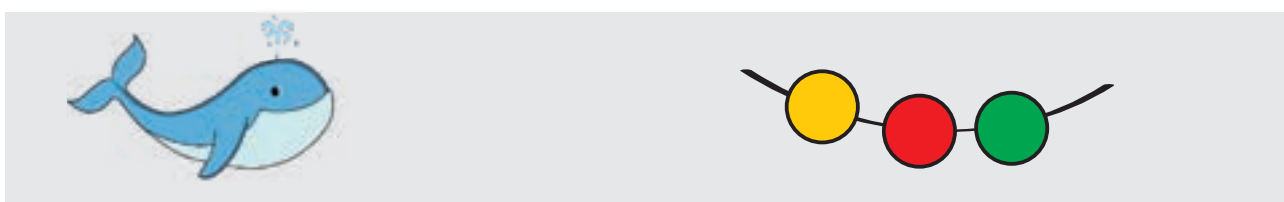
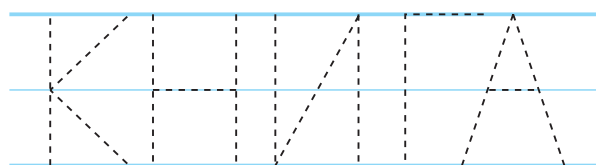
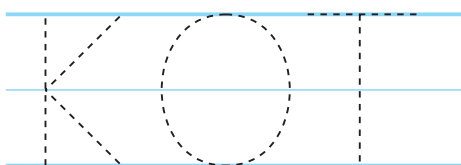
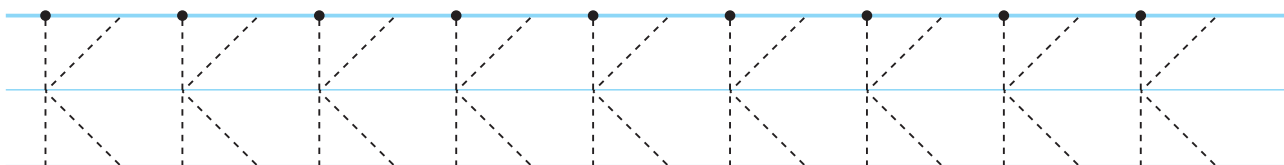

К	И	О	А	К	Е
К	Л	П	К	П	Г
К	П	К	Р	П	Б
К	К	Ц	Х	П	Т
К	А	К	З	П	Ч
К	С	Р	К	П	Я
К	Н	Т	Б	К	М

Аа	Мм	Пп	Лл	Оо	Сс	Ии	Нн	Тт	Рр	Вв	Чч	Дд	Яя	Уу	Фф
Гг	Кк														

Найди в словах уже известные тебе буквы и раскрась клетки, в которых они записаны, в соответствии с образцом.
 Обведи буквы и слова по линиям. Прочитай слова.
 Назови, кто изображён на рисунке. Представь, что бусинки на нитке – звуки этого слова. Какие звуки заменяют бусинки?
 Закрась все клетки с буквой К и скажи, что получилось.



к к к к к к к к к к к у к л о



а	у	к	о	л	н



• Обведи буквы и слово по линиям. Прочитай слово. ■ Рассмотри фигуры и назови буквы, которые в них записаны. Составь новое слово. Помни, что в одинаковых фигурах должны быть одинаковые буквы. Соедини полученное слово с соответствующей картинкой. ▲ Назови, что изображено на рисунках. Бусинки на нитках заменяют звуки этих слов. Какие звуки заменяют жёлтая и красная бусинки?

СЧИТАЕМ И РЕШАЕМ



широкий



узкий



толстый



тонкий

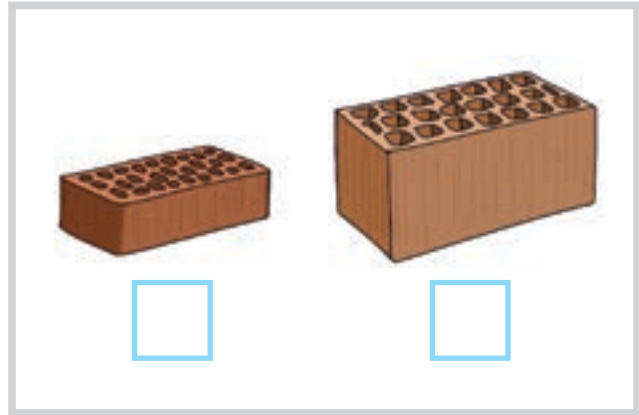
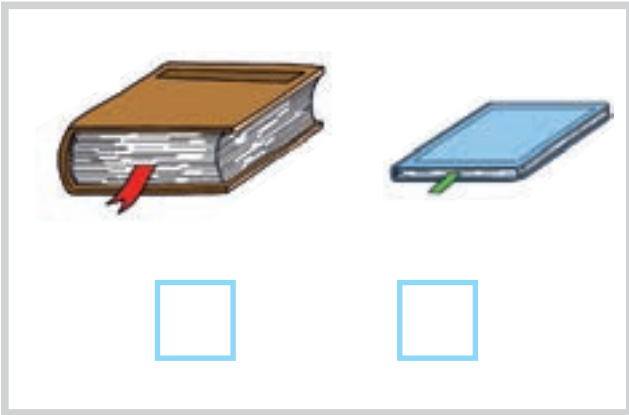

Под тонким предметом впиши цифру 1, под толстым – 10. Закрась автомобильную дорогу красным, а велосипедную дорожку синим карандашом.

тяжёлый

лёгкий

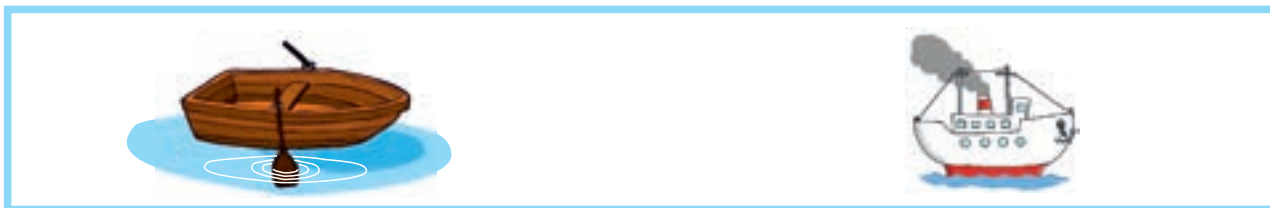

● Обведи красным карандашом тигра, поднимающего тяжёлый предмет, а синим – поднимающего лёгкий предмет. ■ В красных рамках обведи то, что тяжелее, а в синих рамках – что легче.

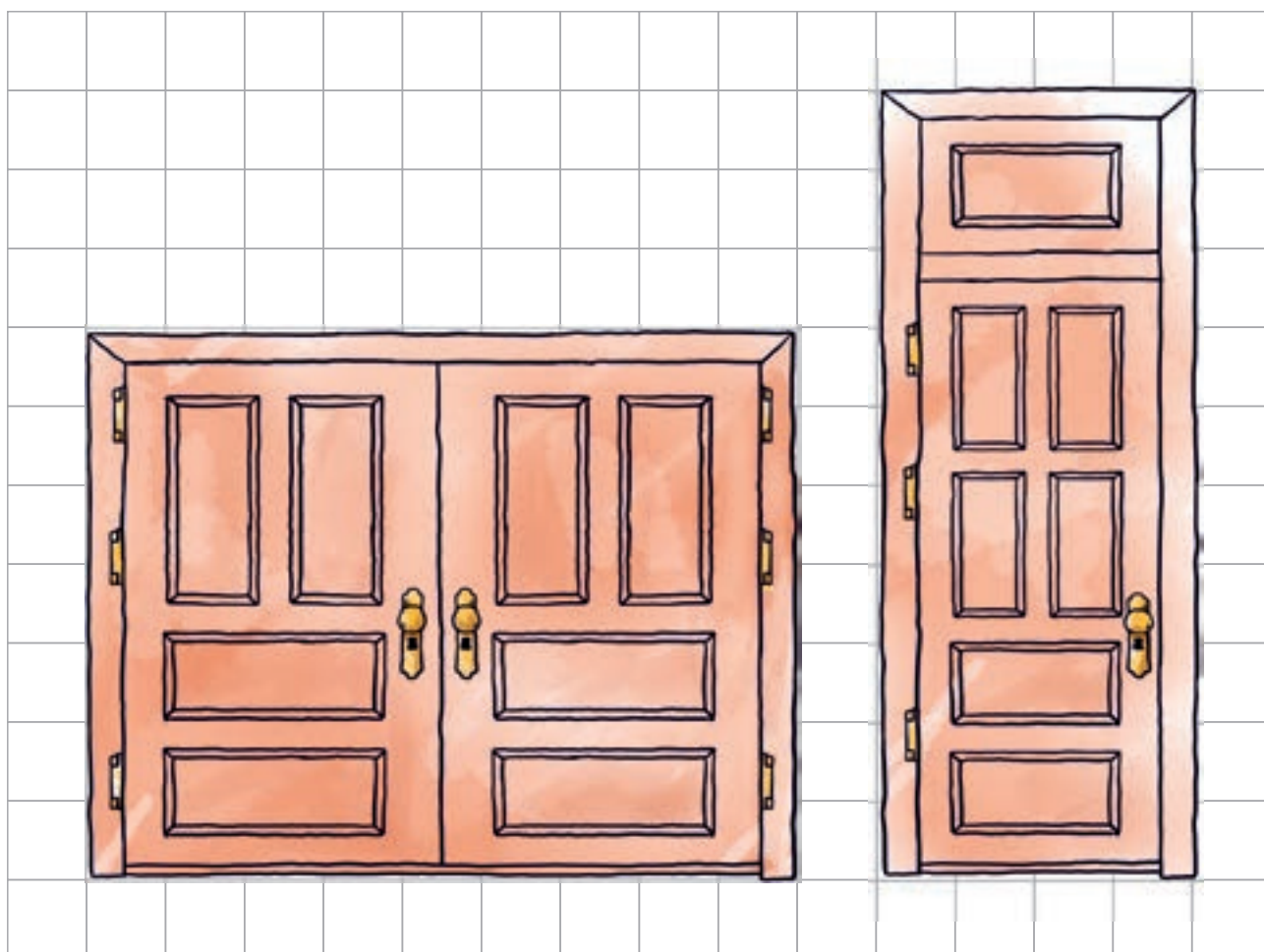
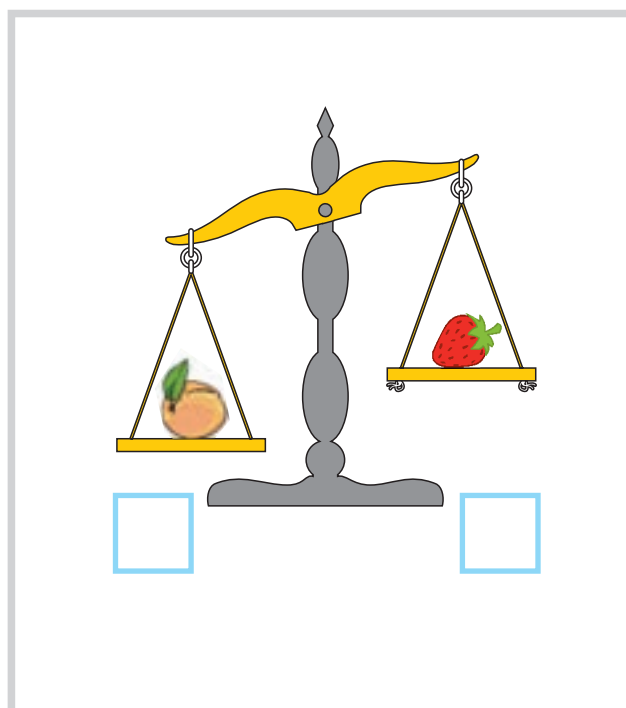
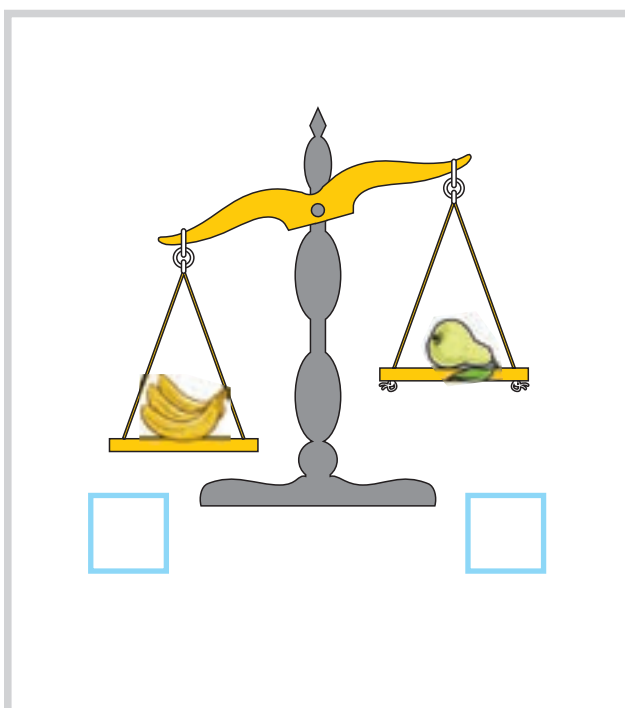

▲ Определи более тяжёлую чашу весов и отметь её. ■ Более высокую дверь обведи красным карандашом, а более широкую – синим.

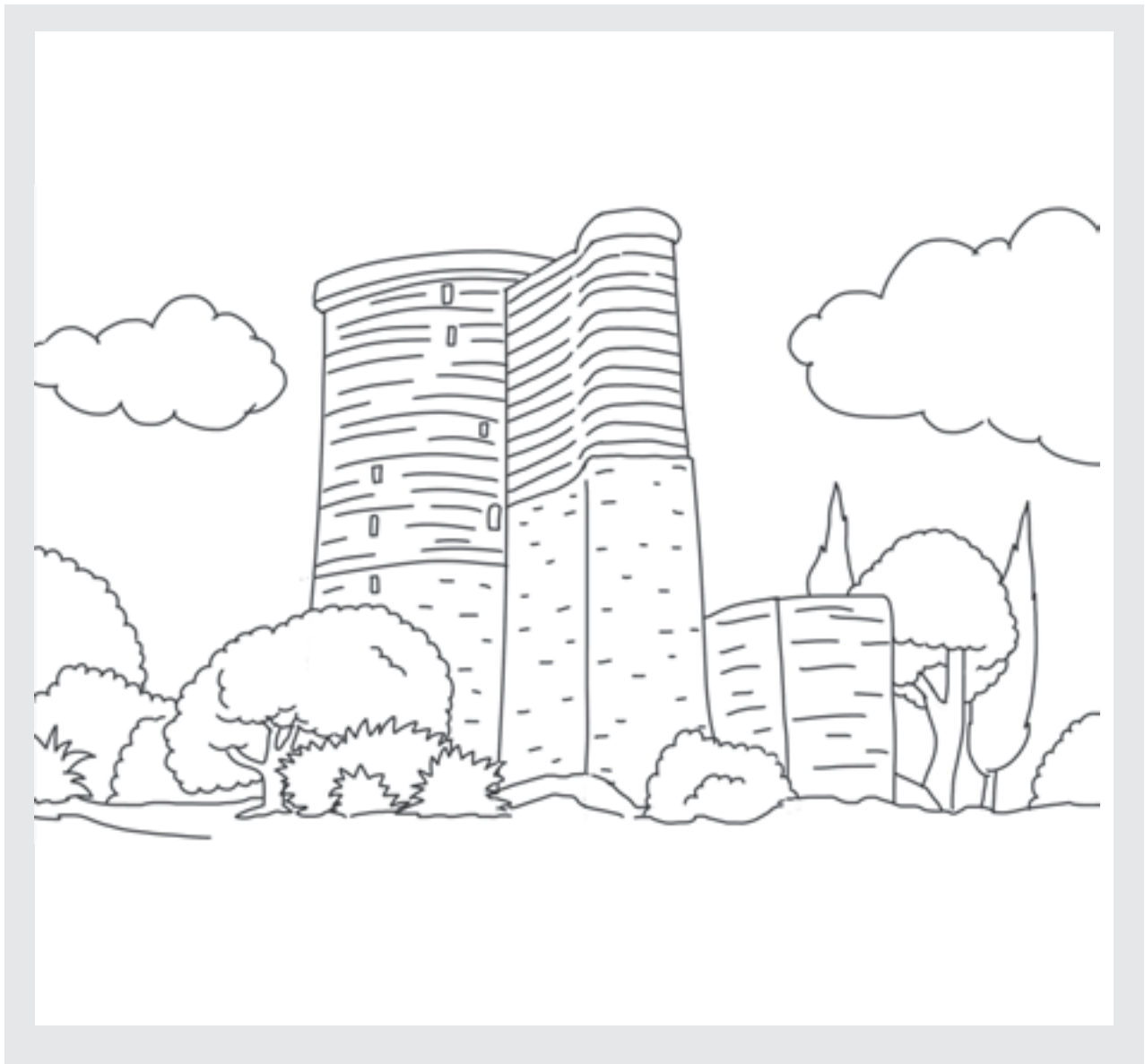



ТРАДИЦИЯ
ОБЫЧАЙ
УЗОР
БУТА



- ● – На какие предметы наносят узоры?
- О каких традициях нашего народа тебе известно?
- Какой из наших обычаев тебе особенно нравится?



	•	•	
	•	•	
	•	•	
	•	•	
	•	•	



▲ Что изображено на картинках? Соедини то, что мы используем сейчас, с тем, что применялось в старину. ■ Скажи, как называются элементы одежды на картинке. Соедини их с подходящей частью тела.

НАШИ ОБЫЧАИ



Праздник принято проводить со своей семьёй.



Бросаем в костёр все невзгоды.



Наши шапки полны вкусных сладостей.



Дети собираются вместе и играют.



Праздник не обходится без плова.



Даже обиженные друг на друга мирятся.

- – Какие обычаи Новруз байрамы ты знаешь?
- В каких праздничных обрядах ты принимал участие?
- Какая из традиций Новруза у тебя самая любимая?

• Послушай историю о Новруз байрамы. Каждая картинка – часть рассказа. Найди на картинке ту часть, которую ты сейчас слушаешь, и закрась кружок под ней. •• Ответ на вопросы.



ВЕСЁЛЫЙ ОБЫЧАЙ

– В какой праздник люди прыгают через костёр?



ПРАЗДНИЧНЫЕ СЛАДОСТИ

– Почему дети на Новруз байрамы подбрасывают к дверям шапки?



ПОБЕЖДАТЬ

– В чём соревнуются мальчики на картинке?

 Внимательно посмотри на каждую картинку и запомни ключевые слова. Ответь на вопрос, употребив ключевые слова в ответе.

Бб

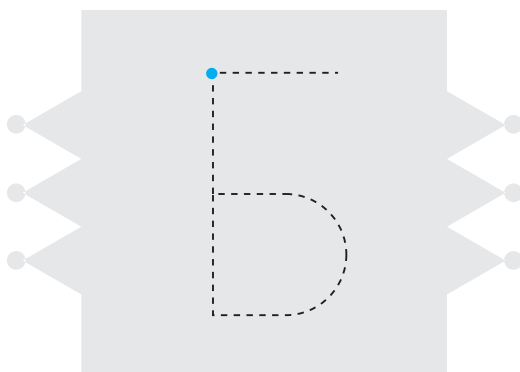
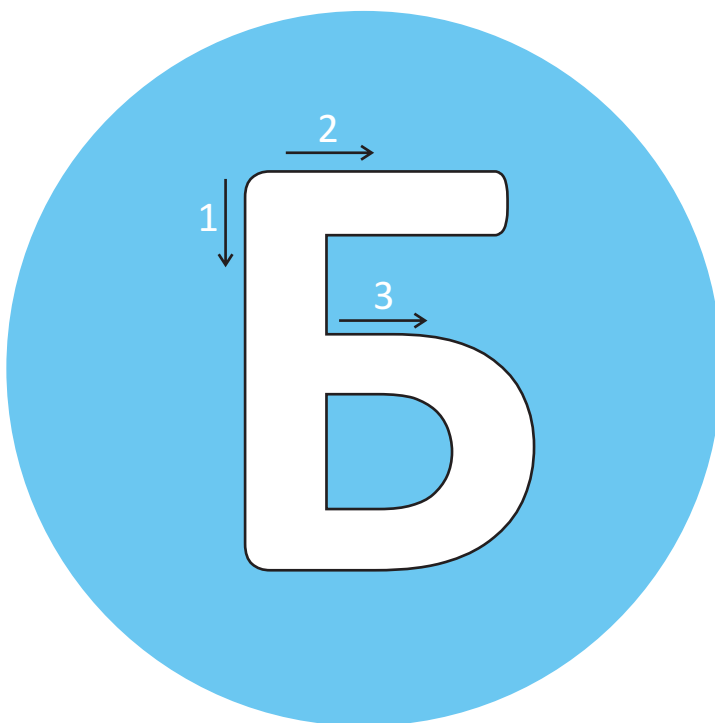

● Познакомься с буквой и звуком Б. Назови то, что изображено на каждом рисунке, и обрати внимание, какой звук произносится первым. ■ Обведи букву Б. По одному назови изображённые на картинках предметы. Если слово начинается со звука Б, соедини эту картинку с буквой Б.



Б У Л К А

К У Л А Б

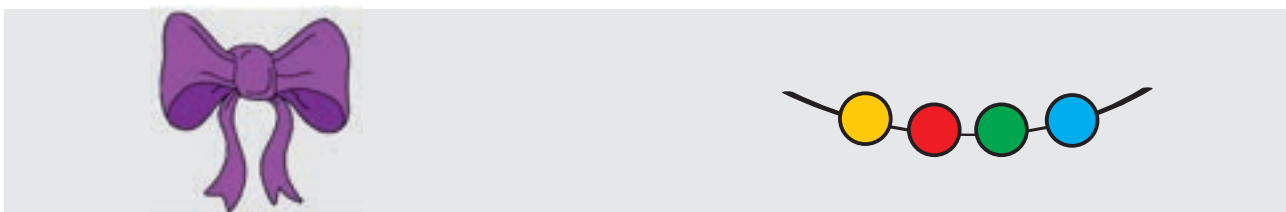
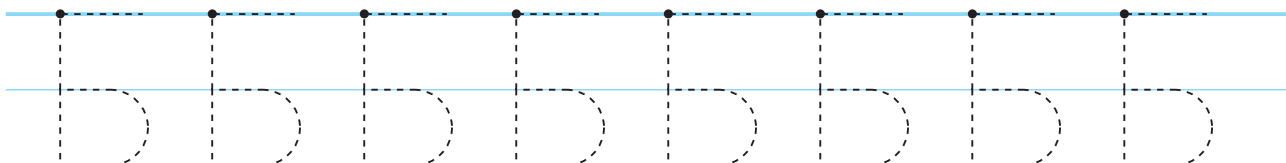

Б ...

... Б ...



Аа	Мм	Пп	Лл	Оо	Сс	Ии	Нн	Тт	Рр	Вв	Чч	Дд	Яя	Уу	Фф
Гг	Кк	Бб													

- ▲ Назови буквы в слове и раскрась клетки, в которых они записаны, в соответствии с образцом.
- Обведи буквы и слова. Прочитай слова. ☆ Назови, что изображено на рисунке. Представь, что бусинки на нитке – звуки этого слова. Какие звуки заменяют жёлтая и зелёная бусинки?
- ◆ Определи, где произносится звук Б: в начале или в середине слова, – и соедини картинку с соответствующей рамкой.

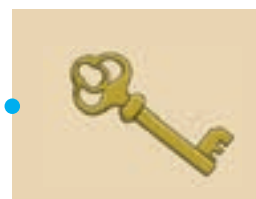
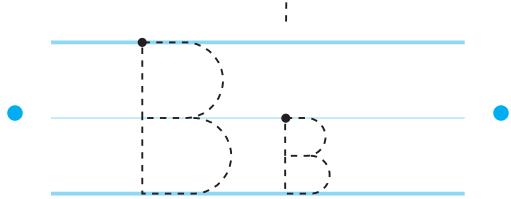
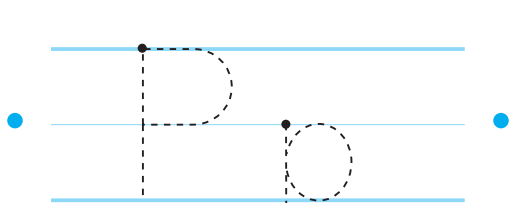
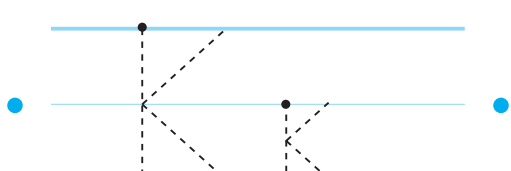
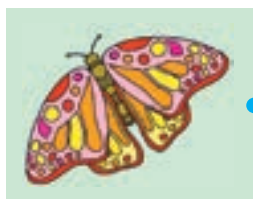
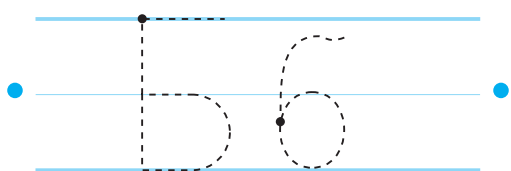
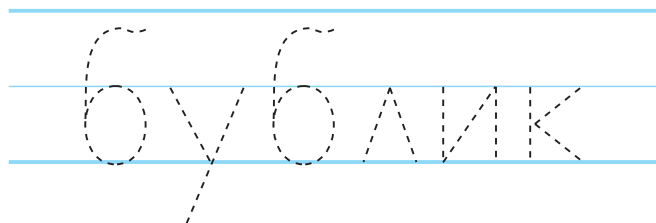
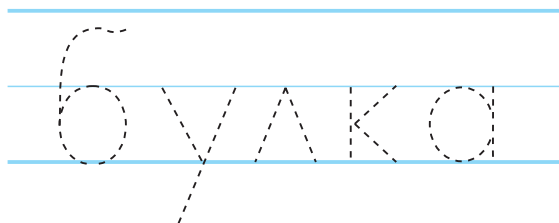

● Обведи буквы и слова. Прочитай слова. ■■■ Обведи буквы. По одному назови изображённые на рисунках предметы. Определи, с какого звука начинается слово, и соедини картинку с соответствующей буквой. ▲ Назови, что изображено на рисунке. Представь, что бусинки на нитке – звуки этого слова. Какие звуки заменяют бусинки?

СЧИТАЕМ И РЕШАЕМ



круг четырёхугольник

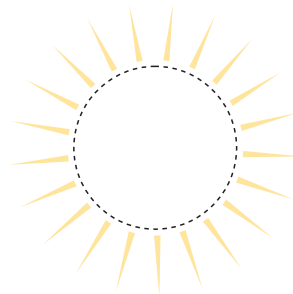
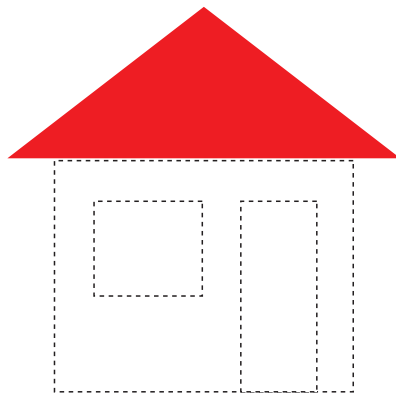
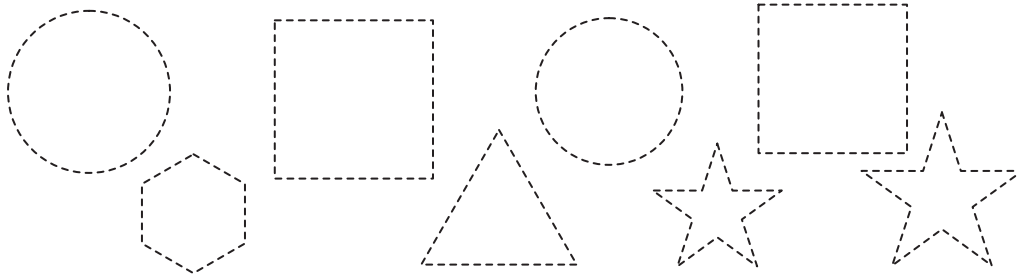
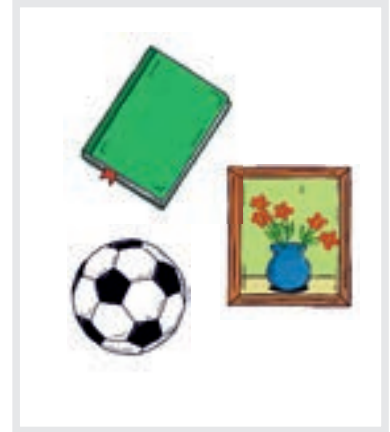
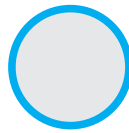

● Соедини каждый предмет с фигурой, соответствующей его форме. ▣ Обведи четырёхугольники синим, а круги красным цветом. ▲ Дорисуй картинку и раскрась. Скажи, какие фигуры на картинке ты узнаёшь, и сосчитай их.



треугольник

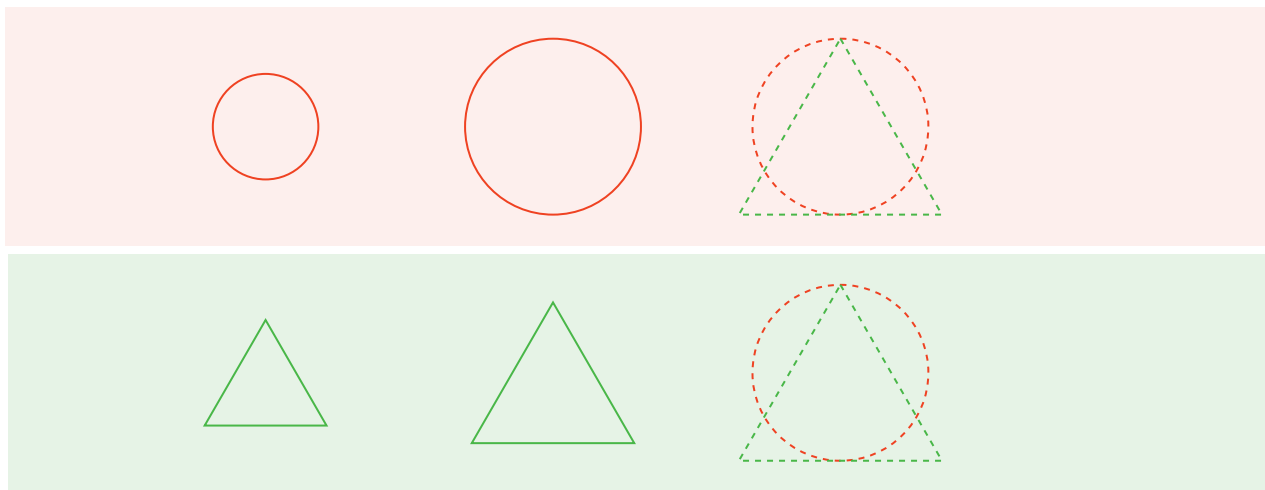
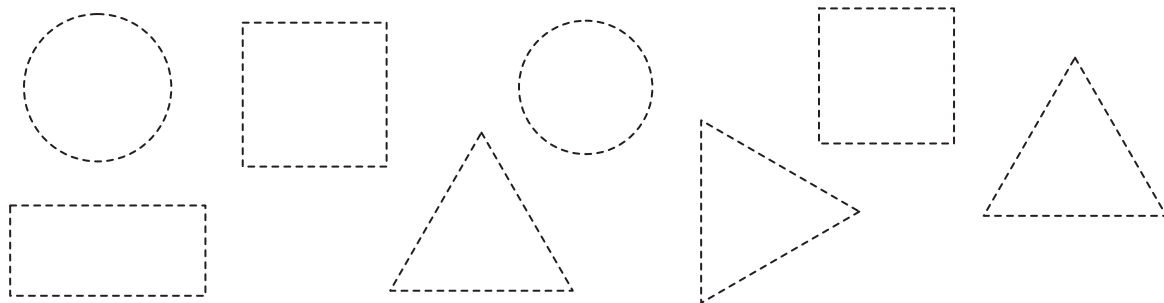
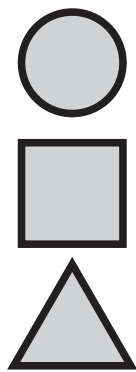

● Соедини предмет с фигурой, соответствующей его форме. ▣ Обведи треугольники зелёным, четырёхугольники синим, круги красным цветом. ▲ Обведи по пунктирной линии ту фигуру, которая соответствует другим фигурам в ряду.

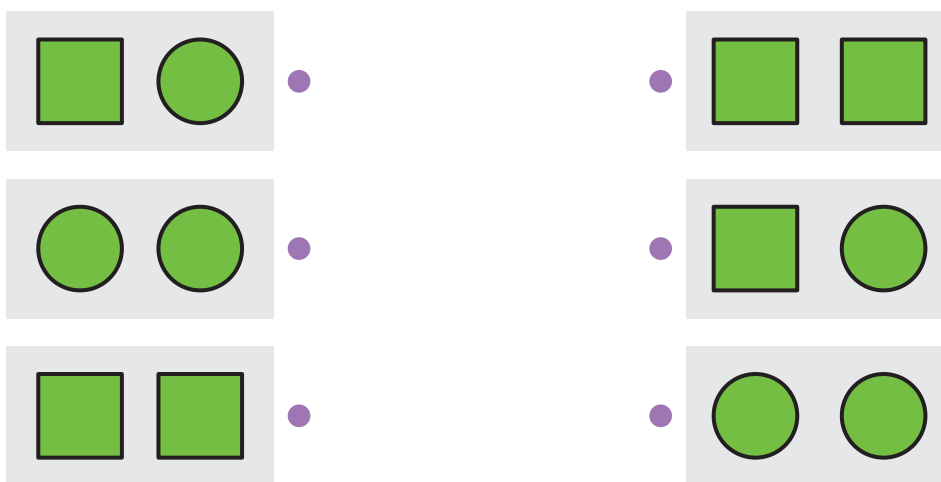
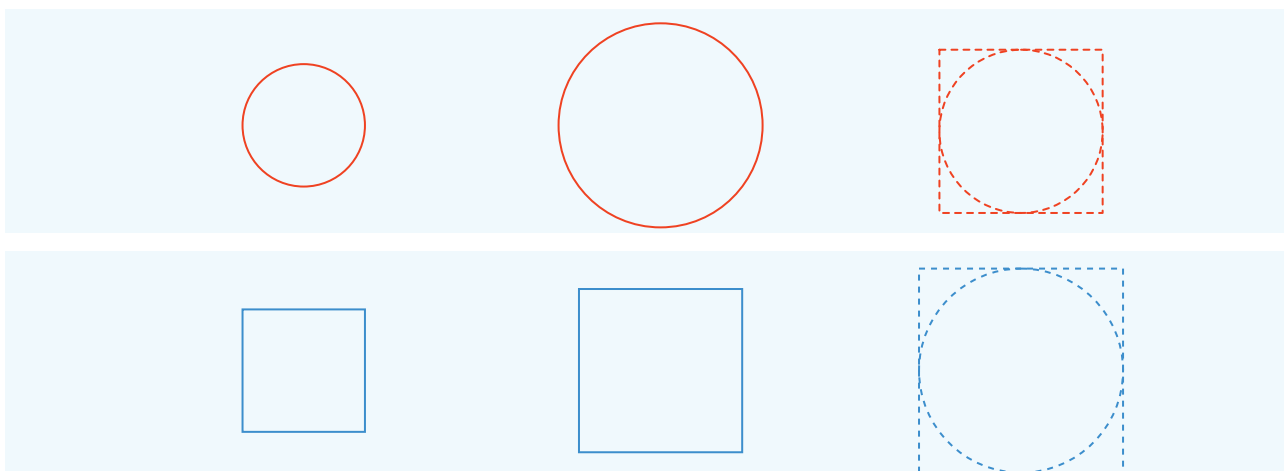
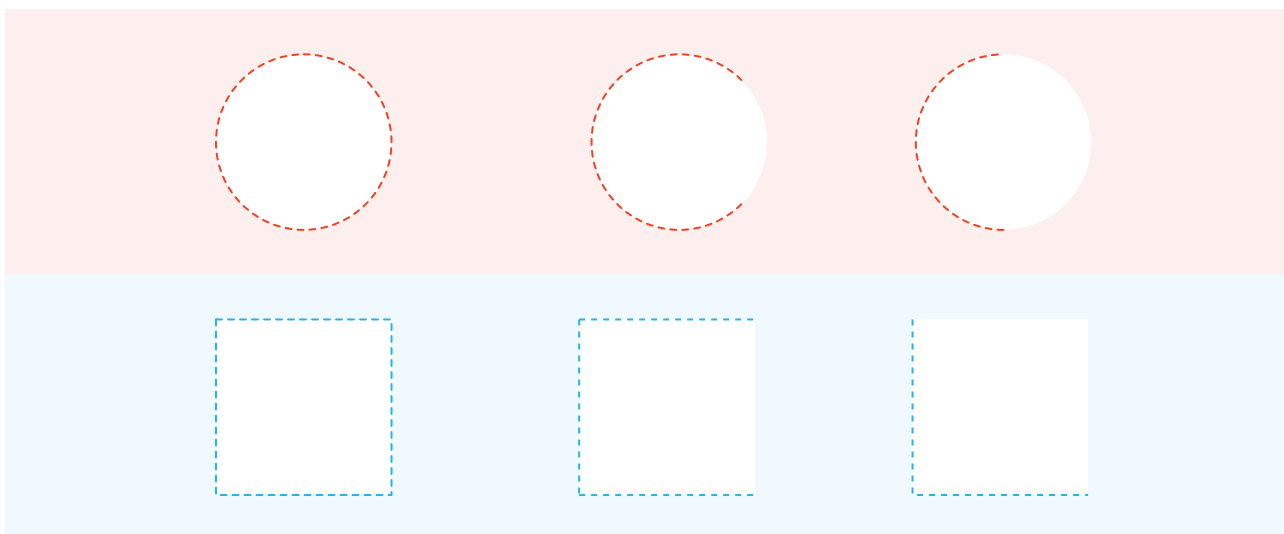

■ Дорисуй фигуры и назови их. ☆ Обведи по пунктирной линии ту фигуру, которая соответствует другим фигурам в ряду. ◆ Найди одинаковые пары фигур и соедини их.



1

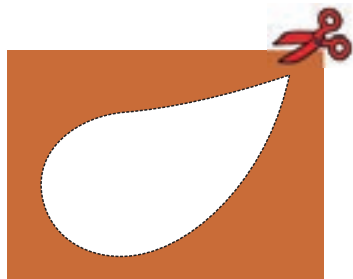

3

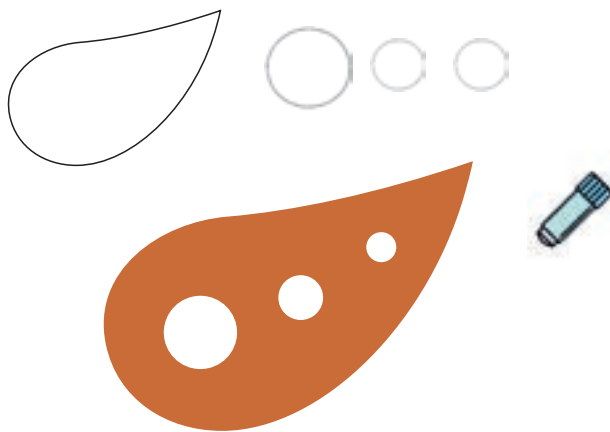

2

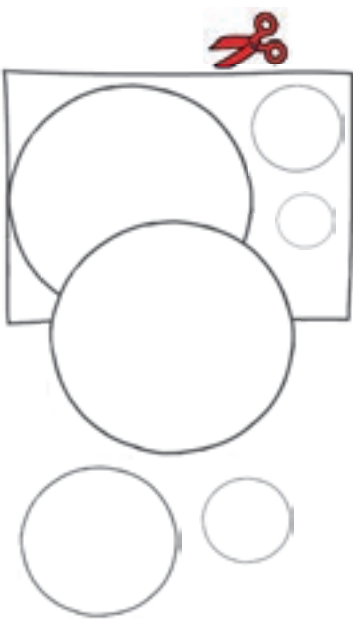

4

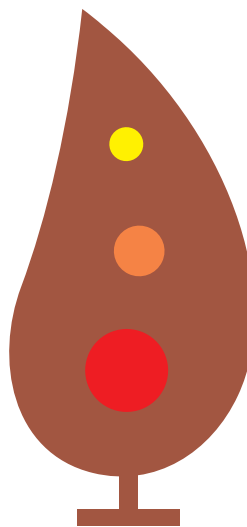

• Назови цвета квадратиков. Сделай из цветной бумаги узор «Бута». • Вылепи из пластилина слово «БАКУ».

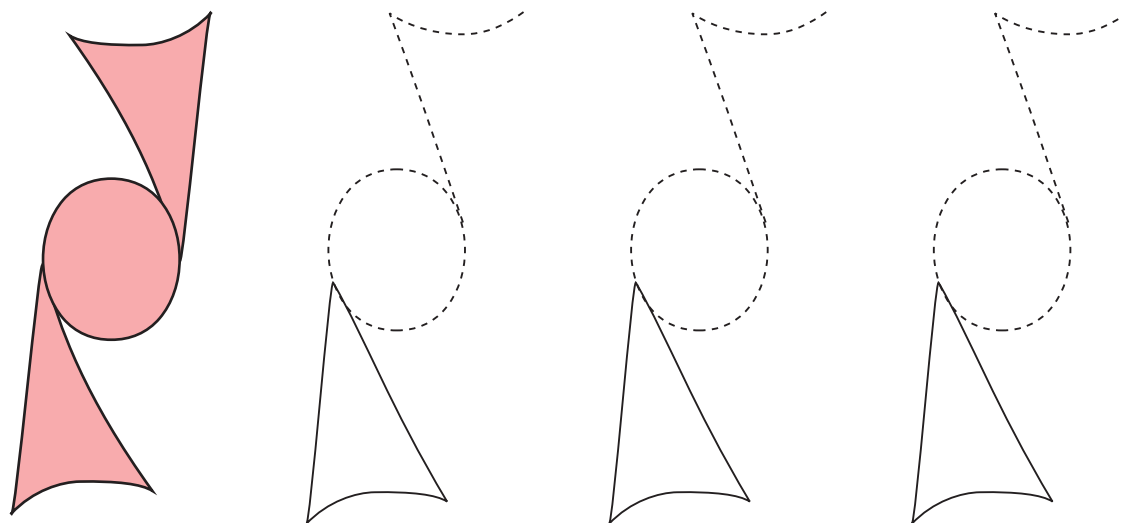
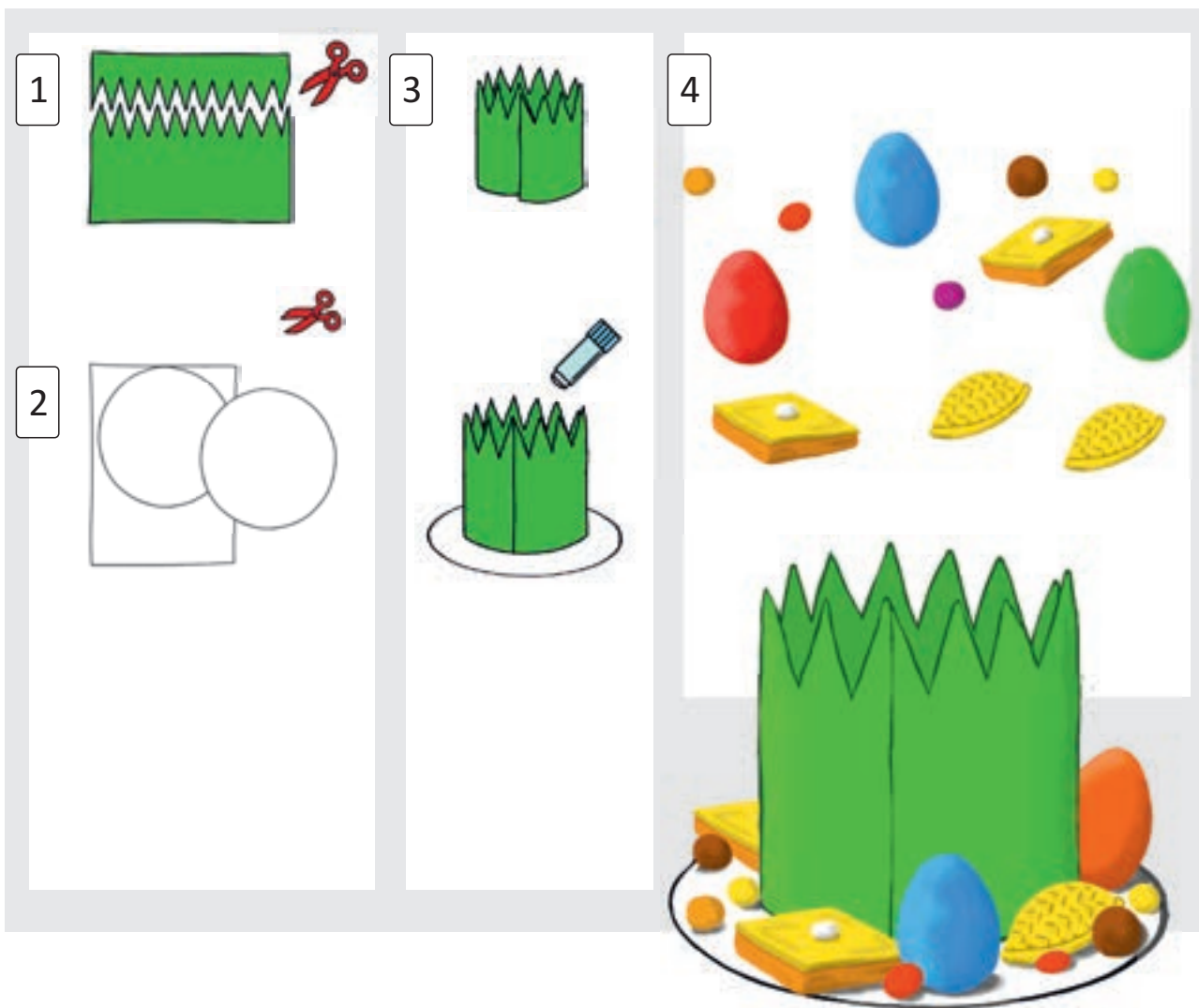

ПРАЗДНИК
САЛЮТ
БУКЕТ
ОТКРЫТКА
ПОДАРОК
СЮРПРИЗ
ПИСЬМО
КОНВЕРТ



- – Чем отличаются праздничные дни от будней?
- Как мы готовимся к празднику?
- Какой праздник твой любимый?

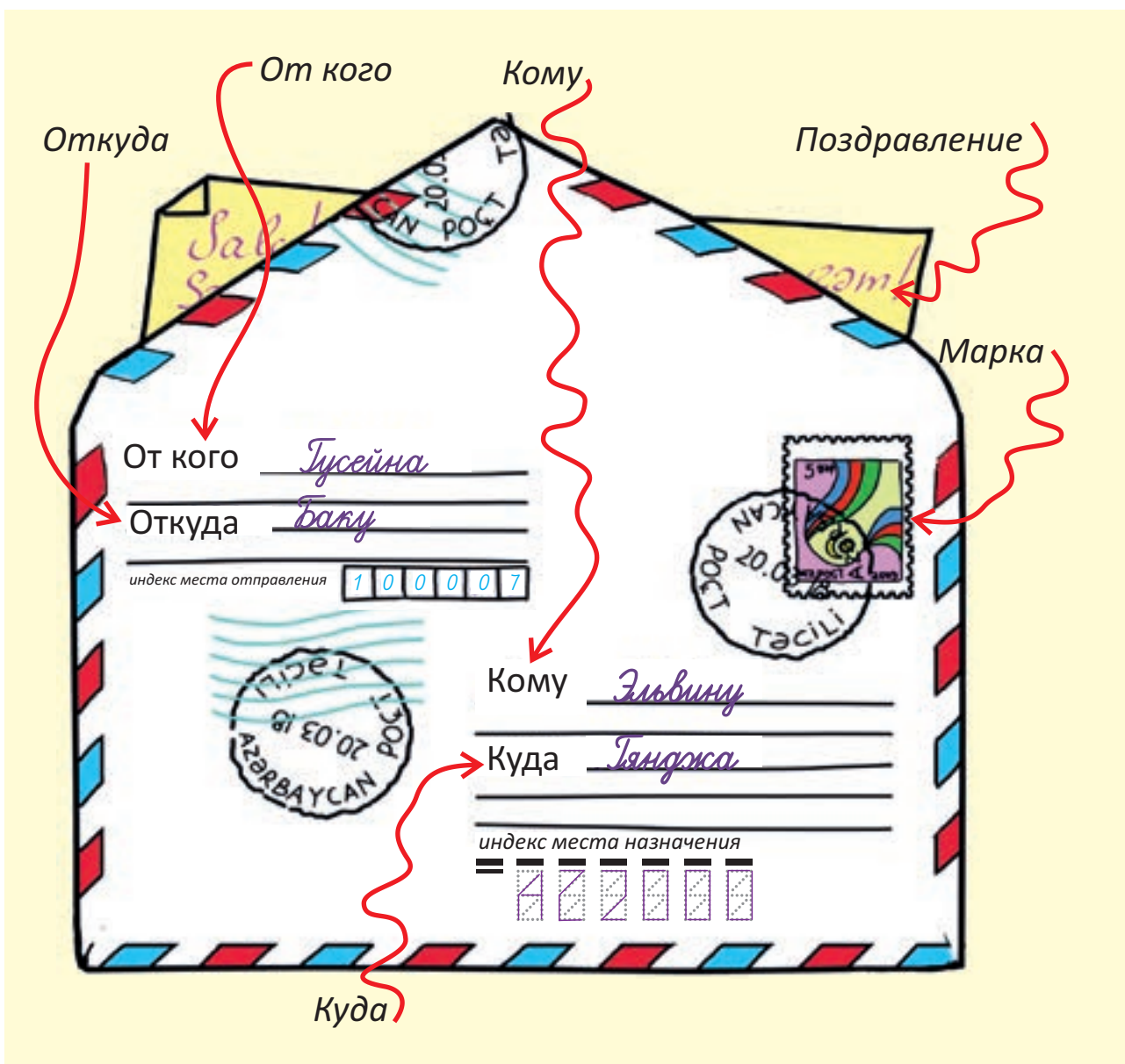

▲ Если ты очень любишь изображённое на картинке, закрась больше звёзд, а если меньше, закрась меньше звёзд. ■ Расскажи, что такое конверт и поздравительное письмо. Что, по-твоему, в поздравительном письме?

ПОДАРОК К ПРАЗДНИКУ



○ Дети решили сделать подарок своей маме.



○ «Если мы поможем маме по хозяйству, у нее останется больше времени на отдых».



○ В этот день дети проснулись рано.



○ Рашид собрал в саду для мамы цветы.



○ В гостиной накрыли праздничный стол.



○ Вечером все вместе посмотрели интересный фильм.

- – Почему маме так понравился подарок?
- Какой ещё праздничный подарок можно сделать родителям?
- Что ты можешь подарить своим родителям?

● Послушай историю о подарке для мамы. Каждая картинка – часть рассказа. Найди на картинке ту часть, которую ты сейчас слушаешь, и закрась кружок под ней. ■ Ответь на вопросы.



СЮРПРИЗ

– Что же в коробке?



ПРАЗДНИК

– Что отмечает семья?

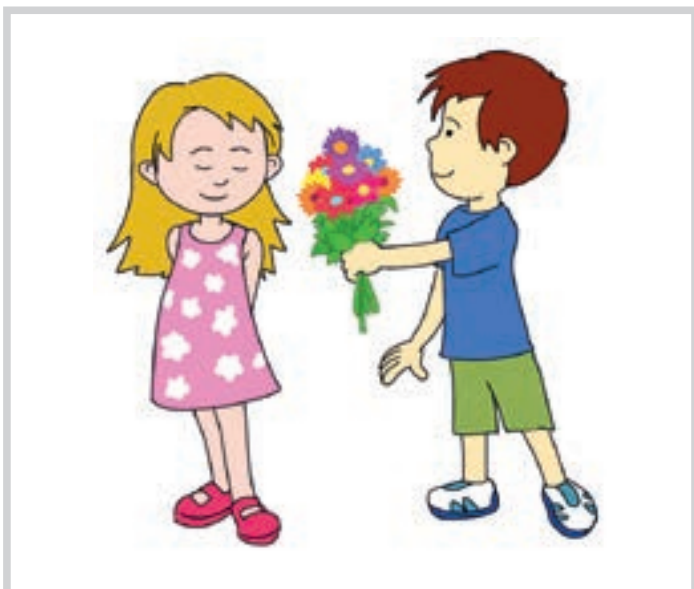

БУКЕТ

– Кто обрадовался больше?

 Внимательно посмотри на каждую картинку и запомни ключевое слово. Ответь на вопрос, употребив ключевое слово.

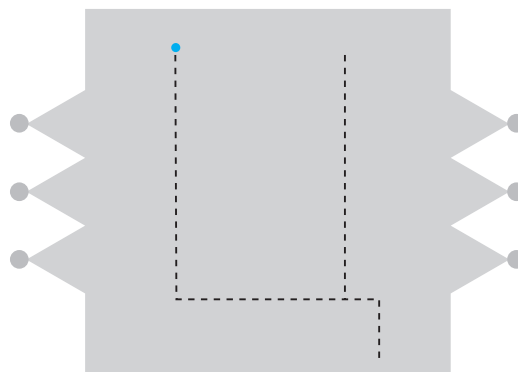
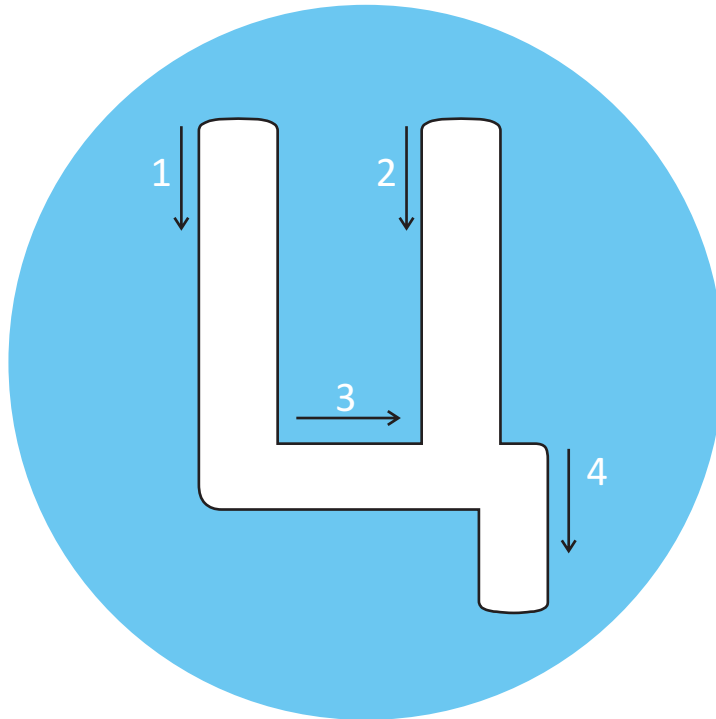

● Познакомься с буквой и звуком Ц. Назови изображённое на каждом рисунке и обрати внимание на то, какой звук произносится первым. ■ Обведи букву Ц. По одному назови изображённые предметы. Если слово начинается со звука Ц, соедини эту картинку с буквой Ц.



Ц И Р К

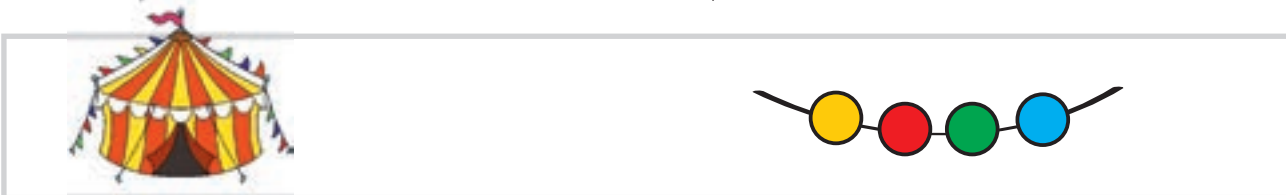
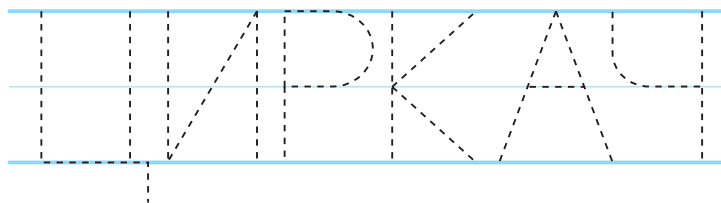
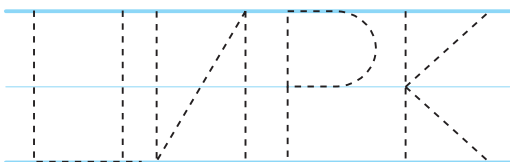
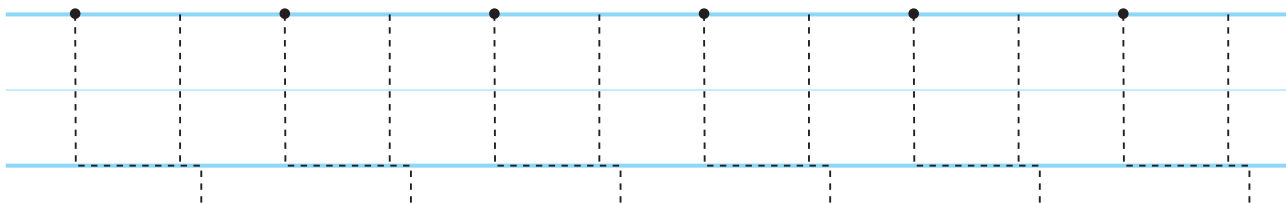

Ц ...

... Ц ...

... Ц



Аа	Мм	Пп	Лл	Оо	Сс	Ии	Нн	Тт	Рр	Вв	Чч	Дд	Яя	Уу	Фф
Гг	Кк	Бб	Цц												

- ▲ Назови буквы в слове и раскрась клетки, в которых они записаны, в соответствии с образцом.
- Обведи буквы и слова. Прочитай слова. ☆ Назови, что изображено на каждом рисунке. Представь, что бусинки на нитке – звуки этого слова. Какие звуки заменяют бусинки?
- ◆ Определи, произносится звук Ц в начале, в середине или в конце слова, и соедини картинку с соответствующей рамкой.



Ц Ц Ц Ц Ц Ц Ц Ц Ц Ц



цифра

цирк



циркли

курица



Ц И Ф Р А



1 5 4 2 1 5



□ □ □ □ □ □

● Обведи буквы. ■ Обведи и прочитай слова. Соедини слова с соответствующей картинкой.

▲ Составь новое слово по образцу. Обрати внимание на цвет клетки с буквой и на её место в слове.

СЧИТАЕМ И РЕШАЕМ



квадрат

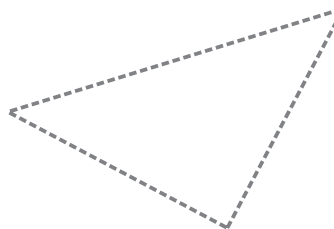
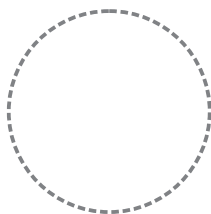
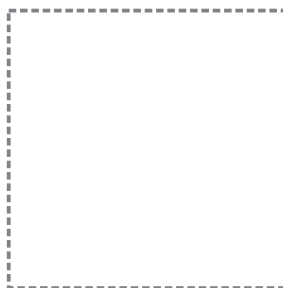
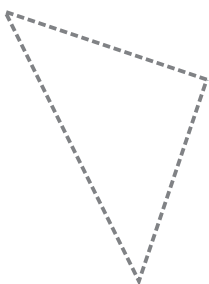
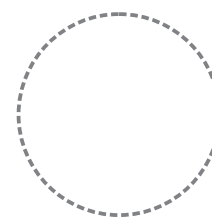
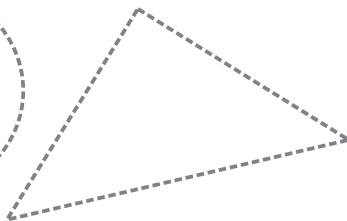
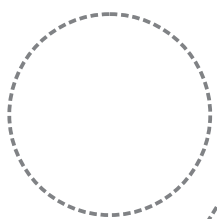
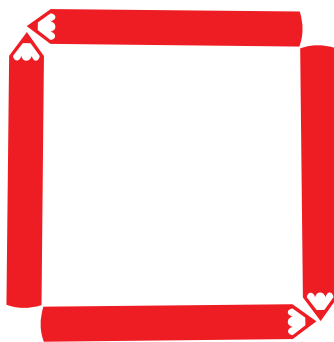
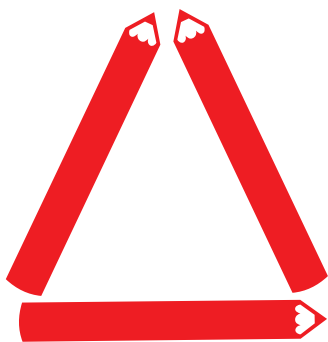
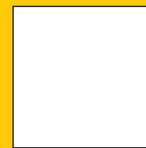

Покажи квадрат, треугольник и прямоугольник. Чем они различаются? Обведи квадраты зелёным, треугольники синим, а круги красным карандашом.

над ●

● под





● Сосчитай, сколько подарочных коробок на столах, и впиши результат в клетку. ■ Сосчитай, сколько книг на полке над аквариумом, и впиши результат в верхнюю клетку. Сосчитай, сколько книг на полке под аквариумом, и впиши результат в нижнюю клетку.



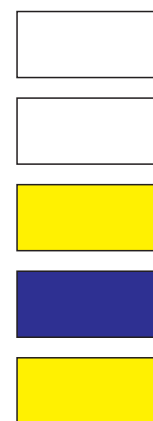
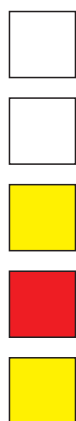
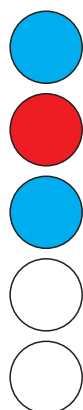

Определи, какая фигура находится под и над каждым фруктом.
 Найди и продолжи цветовую последовательность рисунков.
 Определи, какая фигура находится под каждой фигурой. Нарисуй недостающие фигуры в пустых рамках.



1

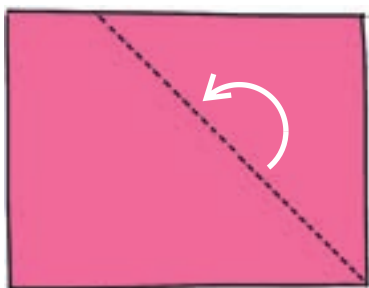

2

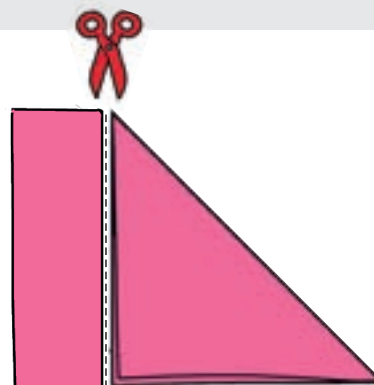

3

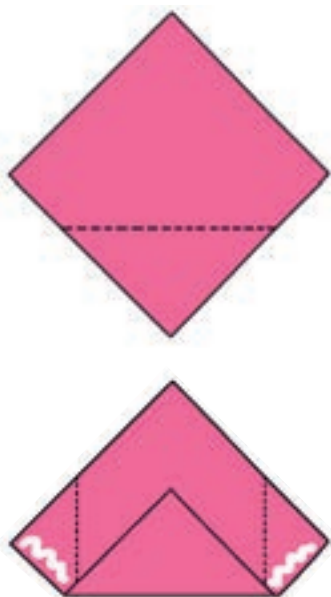

4

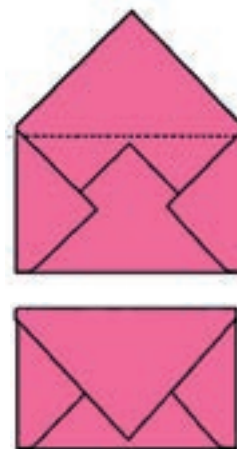



1

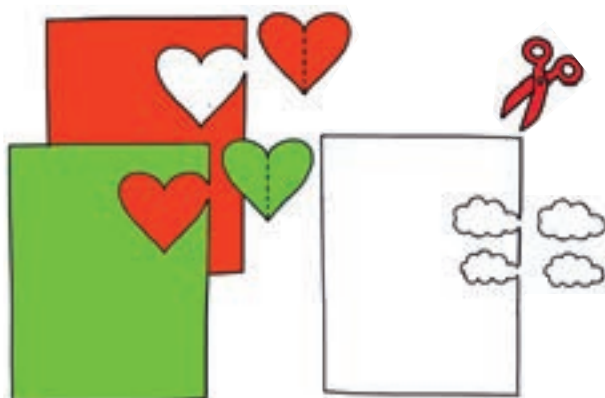

2



3



4



• Сделай из бумаги открытку. • Дорисуй открытку и раскрась.

ПЕДАГОГ
ВРАЧ
ПИЛОТ
ИНЖЕНЕР
ФЕРМЕР
ПОЖАРНЫЙ

ПРОФЕССИЯ
РЕМЕСЛО
ИНСТРУМЕНТ





- ● – Люди каких профессий изображены на картинках?
- Где они работают?
- Какие профессиональные инструменты ты знаешь?

● Послушай рассказ о профессиях. Расскажи о профессии, которая тебя особенно интересует.

● Ответь на вопросы.



 Назови профессии людей и инструменты на картинках. Соедини профессии с их инструментами.
 Скажи, люди каких профессий изображены на картинке. Соедини их с соответствующим местом работы.



ЧЕМ ПАХНУТ РЕМЁСЛА?



- – Люди каких профессий изображены на картинках?
- – Где они работают?
- – Какие профессиональные инструменты ты знаешь?

● Каждая картинка – часть рассказа. Найди на картинке ту часть, которую ты сейчас слушаешь, и закрась кружок на ней. ■ Ответь на вопросы.



 Какие профессии, по-твоему, хочет выбрать мальчик?  Назови предметы, которые держит мальчик, и скажи, люди каких профессий их используют.

Зз

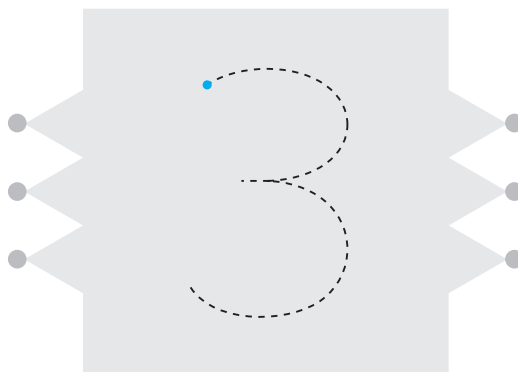

● Познакомься с буквой и звуком З. Назови изображённое на каждом рисунке и обрати внимание, какой звук произносится первым. ■ Обведи букву З. По одному назови изображённое.



З У Б

З А М О К



З З З З З З З

ЗУБ

ЗИМА



З ...

... З ...



Аа	Мм	Пп	Лл	Оо	Сс	Ии	Нн	Тт	Рр	Вв	Чч	Дд	Яя	Уу	Фф
Гг	Кк	Бб	Цц	Зз											

Назови буквы в словах и раскрась клетки, в которых они записаны, в соответствии с образцом.
 Обведи буквы и слова. Прочитай слова. Назови, что изображено на рисунке. Представь, что бусинки на нитке – звуки этого слова. Какие звуки заменяют бусинки? Определи, произносится звук З в начале или в середине слова, и соедини картинку с соответствующей рамкой.



З З З З З З З З З З З З

ЗОНТ ЗАМОК



М а о б р з



● Обведи буквы и слова. ■ Рассмотрите фигуры и назовите буквы, которые в них записаны. Составьте новое слово. Помните, что в одинаковых фигурах должны быть одинаковые буквы. Соедините полученное слово с соответствующей картинкой. ▲ Назовите изображённое на рисунках. Представьте, что бусинки на нитках – звуки этих слов. Какие звуки заменяют жёлтая, красная и синяя бусинки?

СЧИТАЕМ И РЕШАЕМ



перед



за

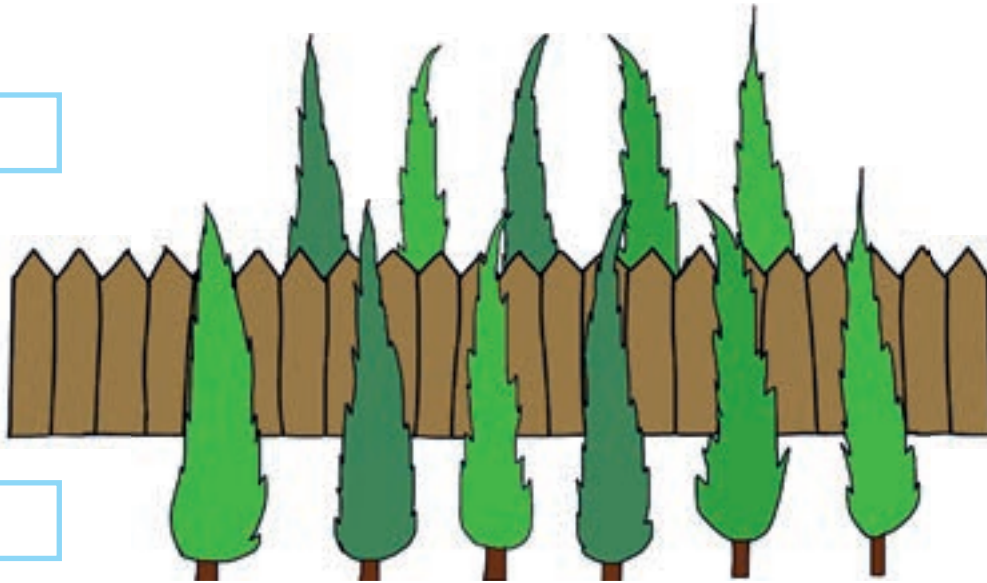

<input type="text"/>	<input type="text"/>	<input type="text"/>

• Сосчитай деревья за забором и запиши результат в верхнюю клетку. Сосчитай деревья перед забором и запиши результат в нижнюю клетку. ■ В картинку, где мяч находится за кубиком, впиши букву З, а в картинку, где он расположен перед кубиком, впиши букву П.

внутри снаружи

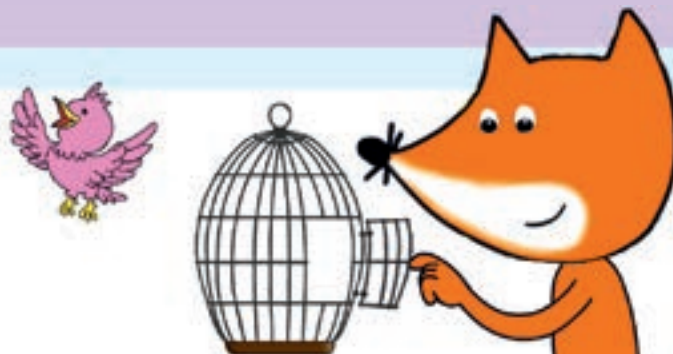







● Впиши в красную клетку количество птиц внутри клетки, а в синюю – количество птиц снаружи.

▣ Впиши в красную клетку количество карандашей внутри пенала, а в синюю – количество оставшихся снаружи.

▲ Впиши в красную клетку число пассажиров, сидящих в автобусе,

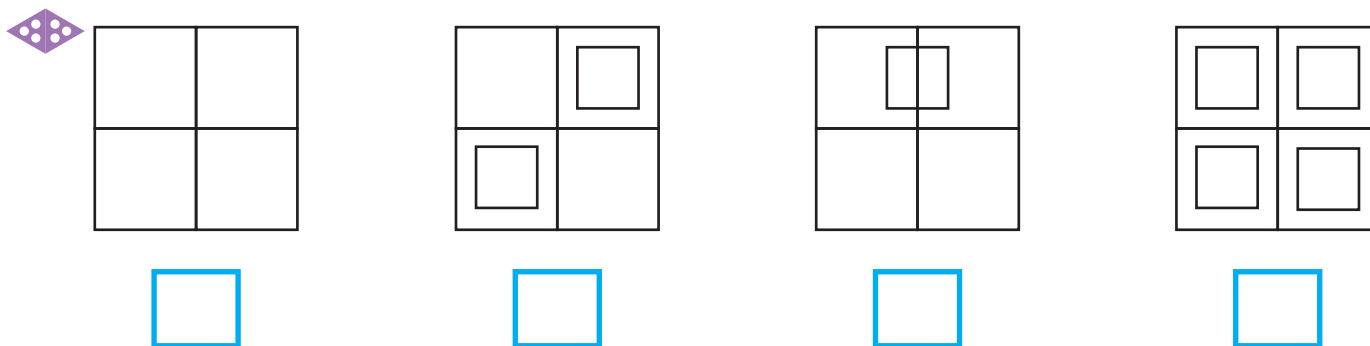
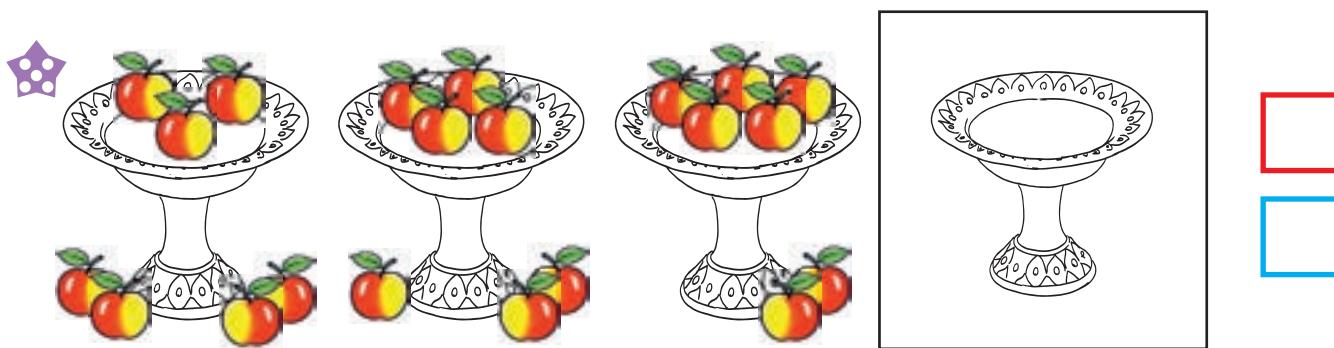
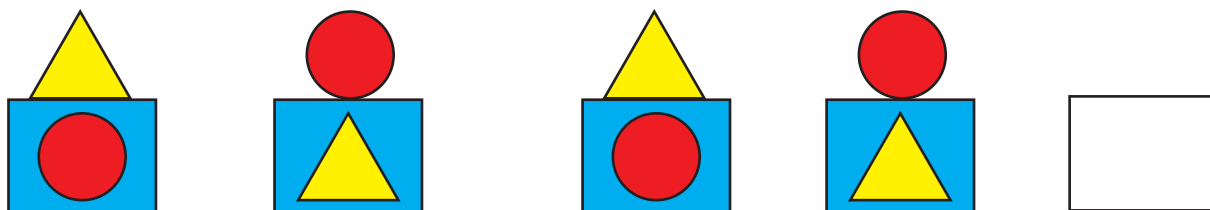
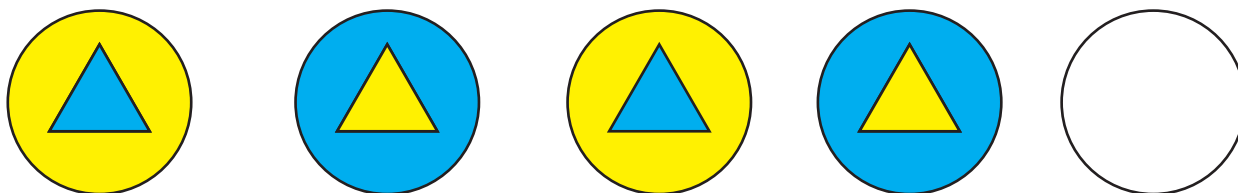
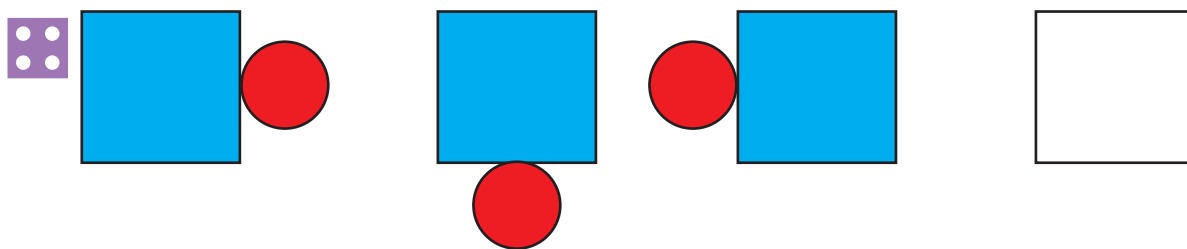
а в синюю – число пассажиров, стоящих снаружи.



 Дорисуй последнюю фигуру в ряду.
  Определи последовательность. Впиши в соответствующие клетки количество яблок в вазе на последней картинке и количество яблок под вазой.

 Определи количество квадратов на каждом изображении и впиши результат в клетку под ним.



1



3

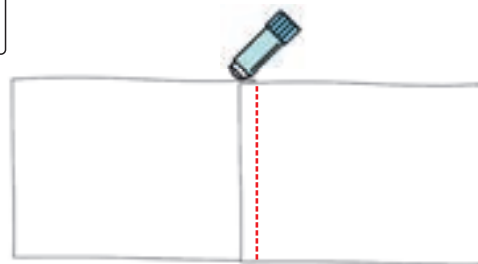

2

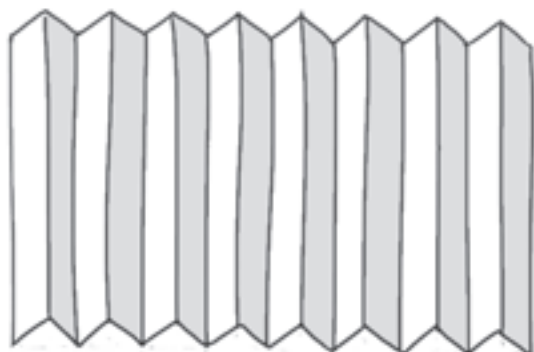

4

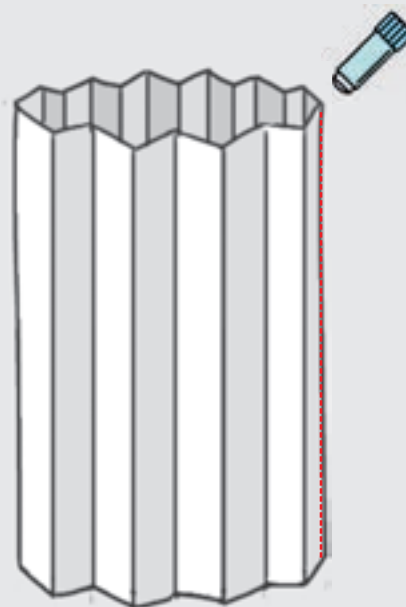

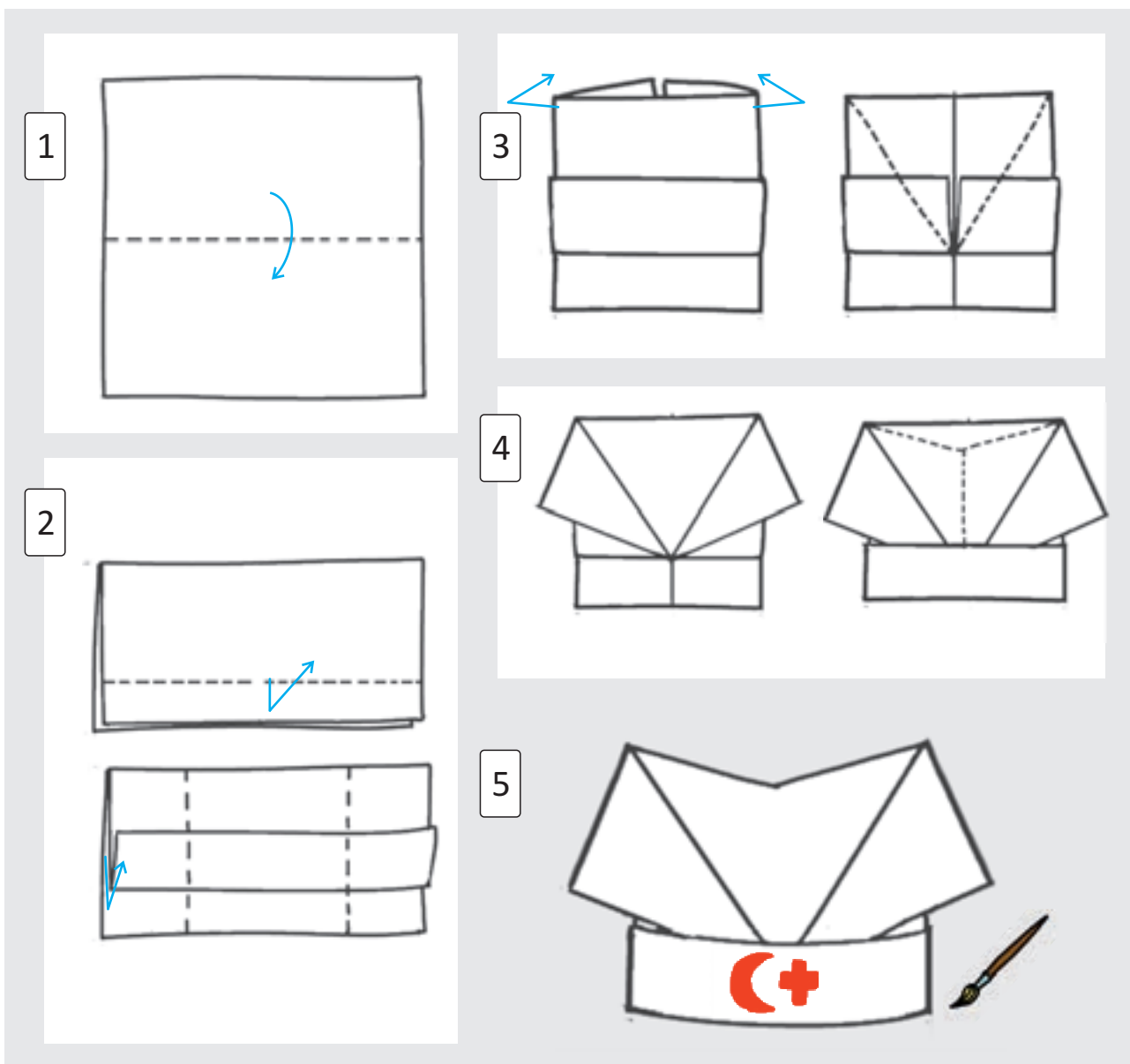

ПОРТ	ОСТАНОВКА	СТАНЦИЯ
ПАРУСНАЯ ЛОДКА	АВТОБУС	ПОЖАРНАЯ МАШИНА
КОРАБЛЬ	ТАКСИ	СКОРАЯ ПОМОЩЬ
ПАЛУБА	ГРУЗОВИК	ПОЕЗД
ВОЗДУШНЫЙ ШАР	ПОДЪЁМНЫЙ КРАН	МЕТРО
САМОЛЁТ		ТОРМОЗ



- – Какие виды транспорта ты знаешь?
- Почему транспорт так важен?
- Каким транспортным средством ты хочешь управлять?



▲ Найди и обведи цветным карандашом: морской транспорт – синим, воздушный транспорт – зелёным, наземный пассажирский транспорт – жёлтым, специальный транспорт – красным.
■ Назови виды транспорта, показанные на картинках. Определи способ их передвижения и соедини с подходящей картинкой.

ДВА ТОЛСТЯКА



Толстяк Бегемот нашёл в болоте старую машину.



Кролик только и делал, что давал указания толстякам.



Толстяки утрамбовали дорогу, поставили дорожные знаки.



Ни один из толстяков не смог влезть в машину.



Кролик сел за руль и нажал на газ.



Толстяков жалко, а вот кролика нет.

- Что сделали два толстяка, обнаружив старую машину?
- Как кролик мог бы помочь им?
- Как бы ты помог толстякам?



1

НАШЁЛ МАШИНУ

2

ПОМЫЛ МАШИНУ

3

СЕЛ В МАШИНУ

4

УТРАМБОВАЛ
ДОРОГУ

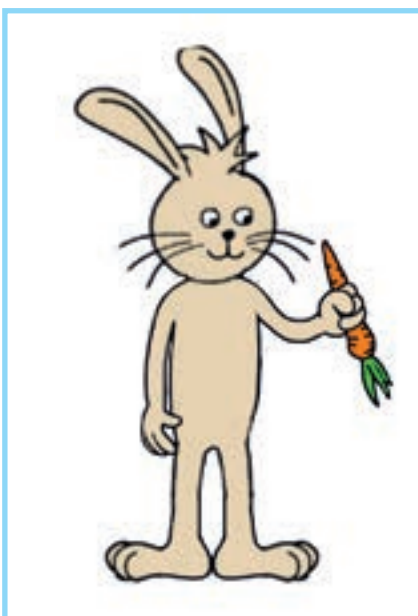

 К кому относятся выражения в цветных рамках? Впиши соответствующий номер в кружок под картинкой.

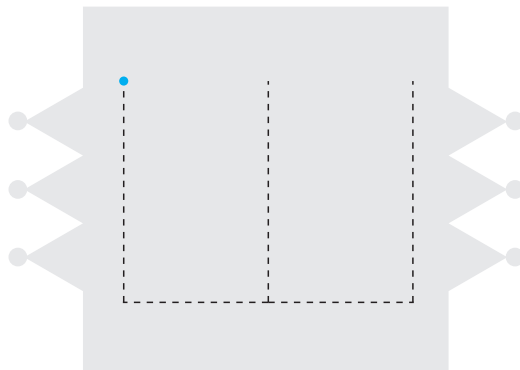
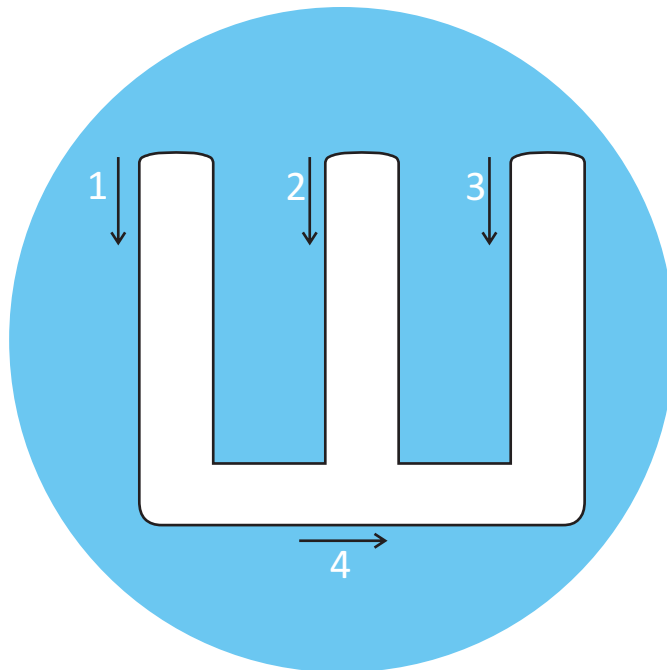

● Познакомься с буквой и звуком Ш. Назови изображённое на каждом рисунке и обрати внимание, какой звук произносится первым. ■ Обведи букву Ш. По одному назови изображённые на картинках предметы. Если слово начинается со звука Ш, соедини картинку с буквой Ш.



Ш А Р

Ш А П К А

Ш У Б А

Ш А Ш К И

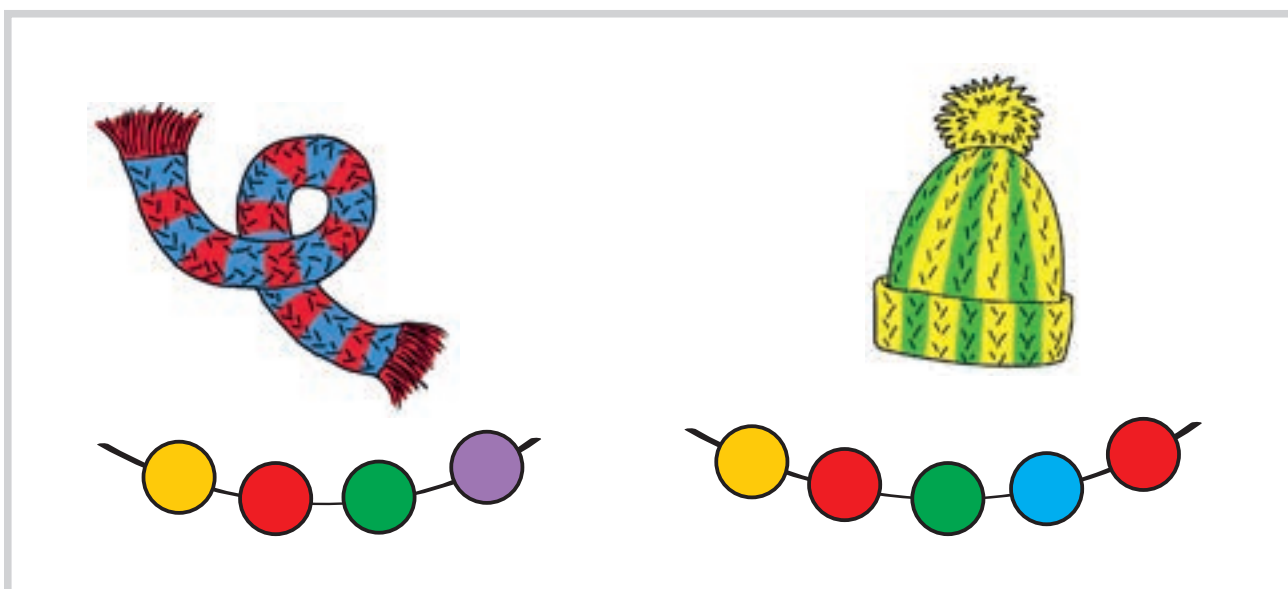
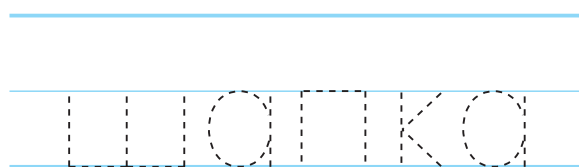
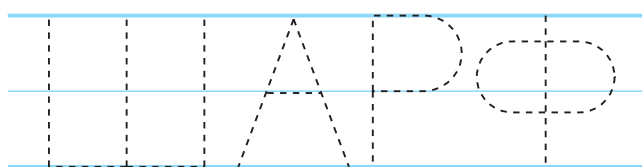

Аа	Мм	Пп	Лл	Оо	Сс	Ии	Нн	Тт	Рр	Вв	Чч	Дд	Яя	Уу	Фф
Гг	Кк	Бб	Цц	Зз	Шш										

▲ Назови буквы в словах и раскрась клетки, в которых они записаны, в соответствии с образцом.

■ Обведи буквы и слова. Прочти слова. ☆ Назови, что изображено на рисунках. Представь, что бусинки на нитках – звуки этих слов. Какие звуки заменяют жёлтая и красная бусинки?

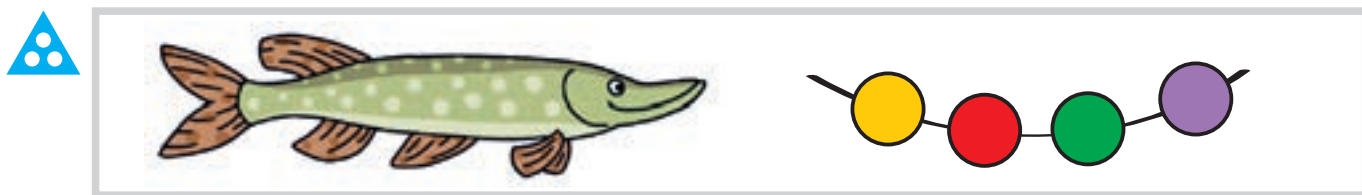
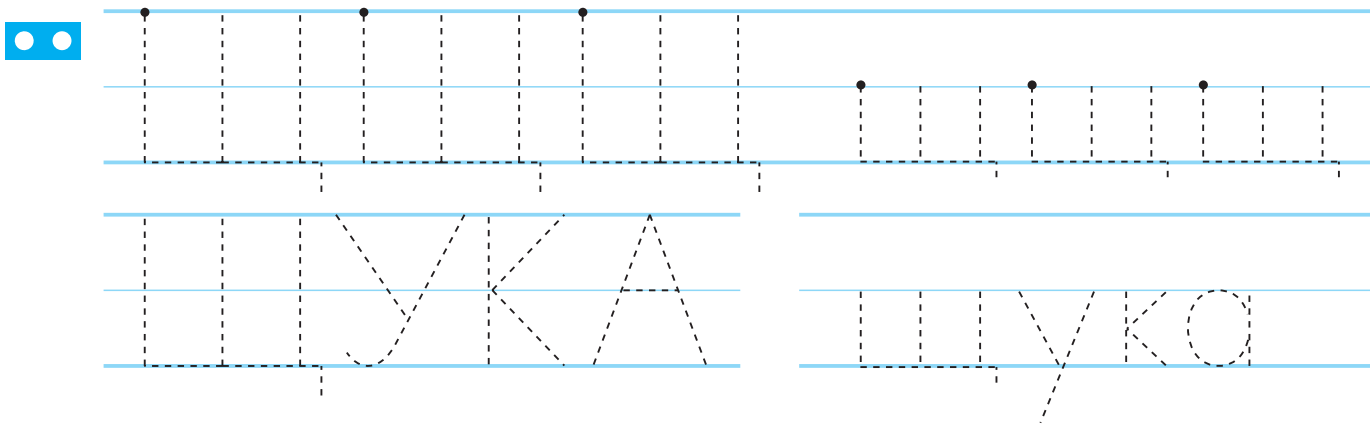
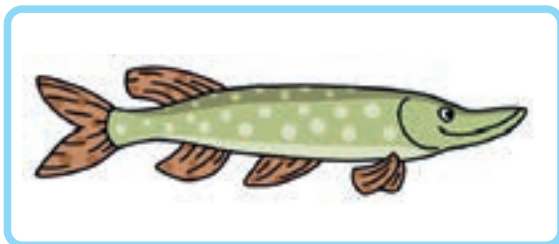
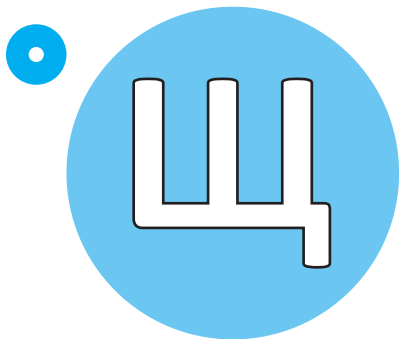

Аа	Мм	Пп	Лл	Оо	Сс	Ии	Нн	Тт	Рр	Вв	Чч	Дд	Яя	Уу	Фф
Гг	Кк	Бб	Цц	Зз	Шш	Щщ									

● Познакомься с буквой и звуком Щ. Назови изображённое на каждом рисунке и обрати внимание, какой звук произносится первым. ■ Обведи буквы и слова. Прочти слова.

▲ Назови, что изображено на рисунке. Представь, что бусинки на нитке – звуки этого слова.

СЧИТАЕМ И РЕШАЕМ

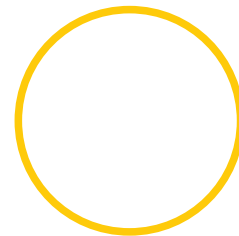
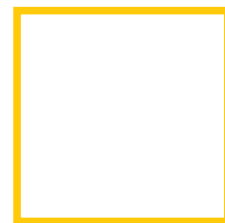
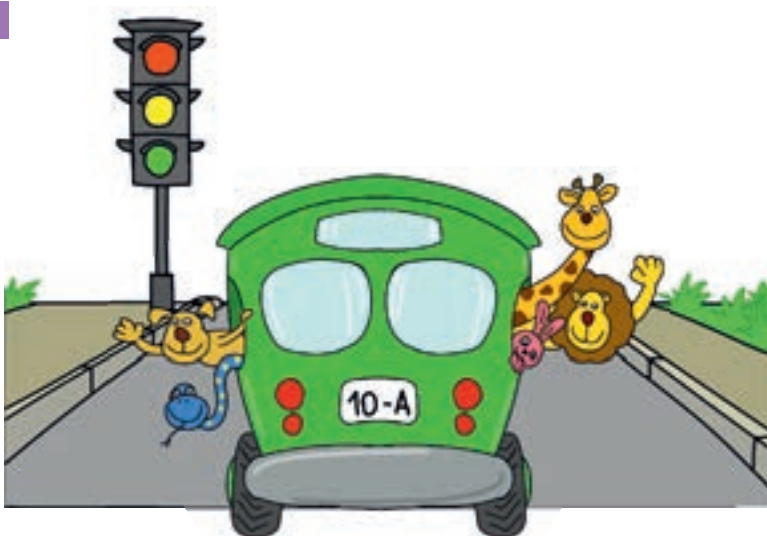
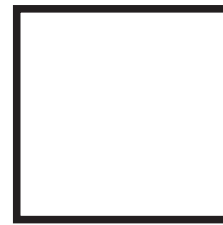
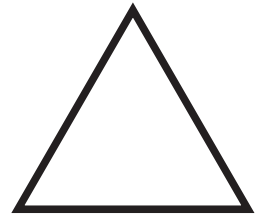
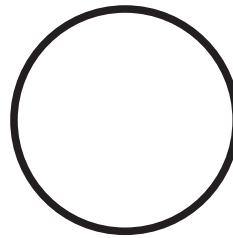



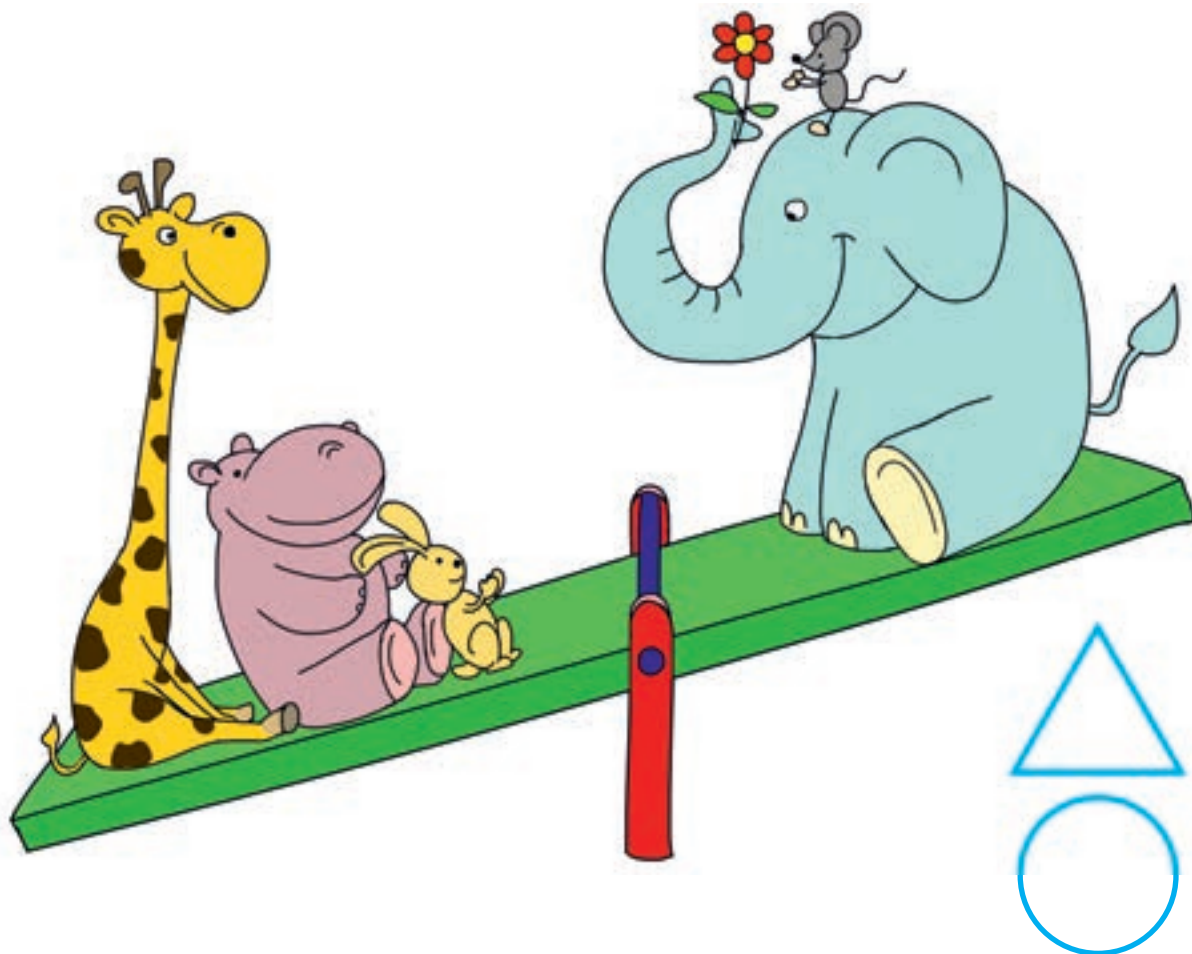
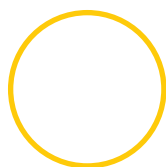

● Покажи левую перчатку клоуна и раскрась круг таким же карандашом. Покажи правый башмак клоуна и раскрась треугольник таким же карандашом. Покажи левый башмак клоуна и раскрась квадрат таким же карандашом. ■ Впиши в квадрат число животных, сидящих с левой стороны автобуса, а в круг число животных, сидящих справа.

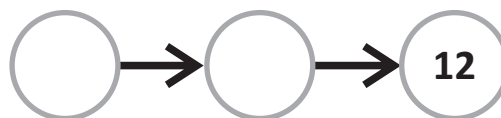
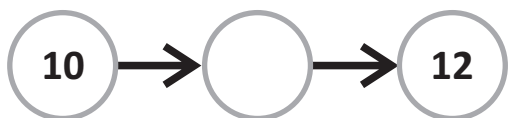
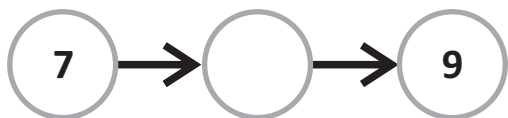
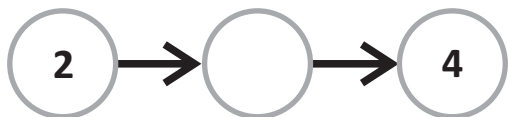
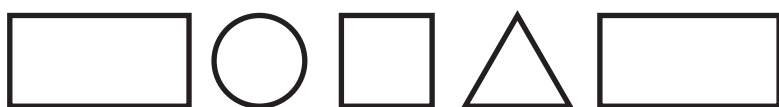
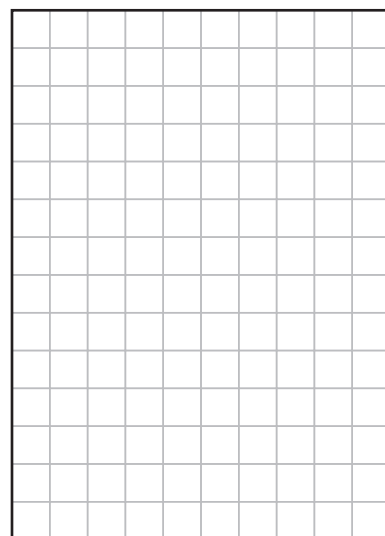
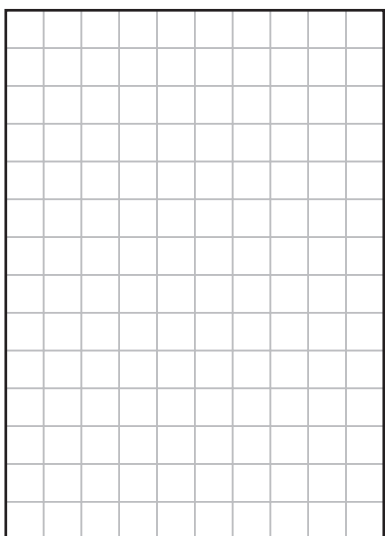

● Впиши в квадрат число животных, которые смотрят вправо, а в круг число животных, которые смотрят влево. ■ Впиши в треугольник число животных, сидящих на правой стороне качелей, а в круг число животных, сидящих на левой стороне.



 Справа нарисуй домик ниже, чем на картинке, а слева – выше.
  Определи, какая фигура находится справа от каждой фигуры, и продолжи последовательность вправо.
  Определи, какая фигура находится справа от каждой фигуры, и продолжи последовательность вправо.
  Определи и напиши пропущенные числа в соответствующей последовательности.

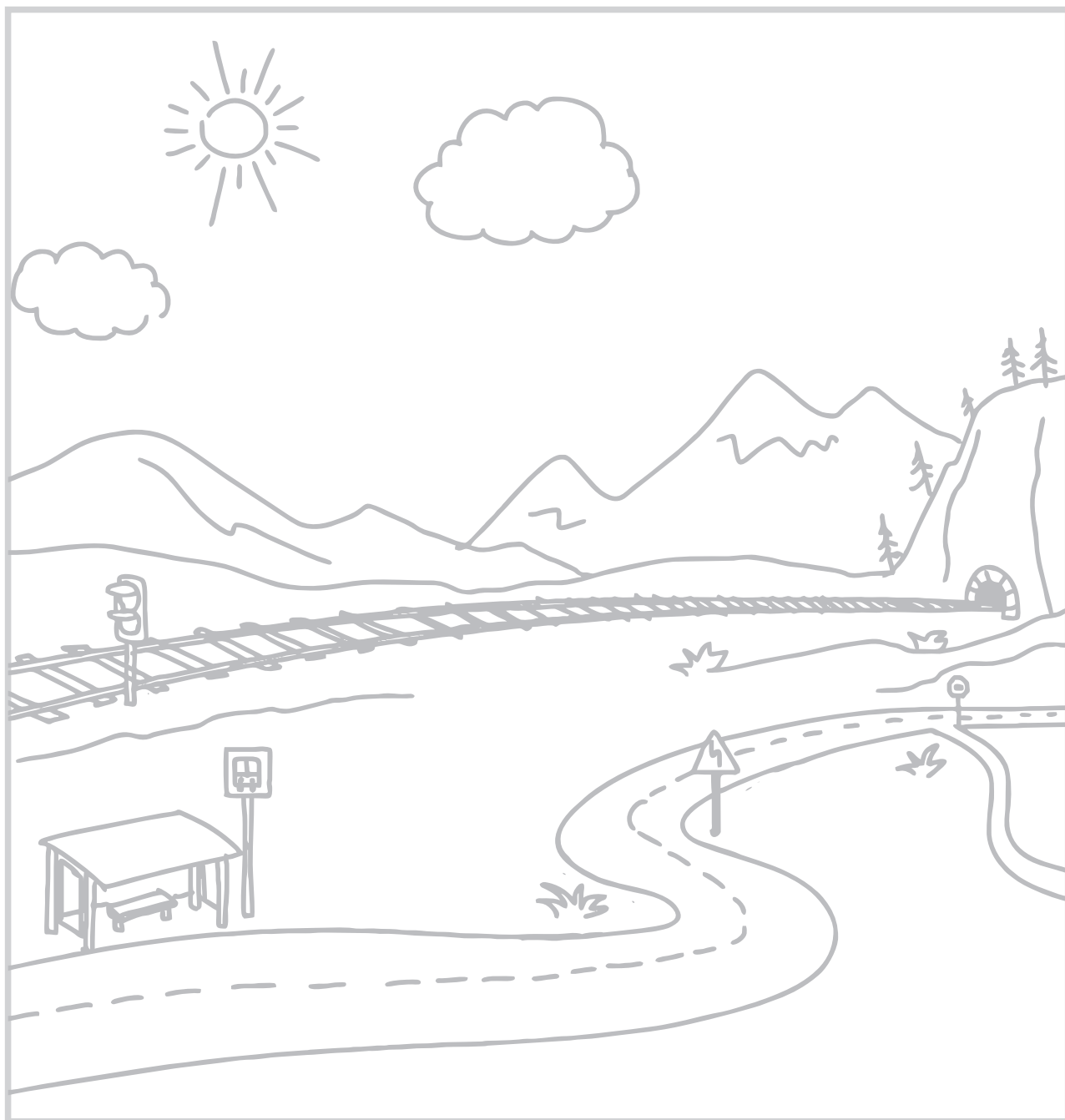

ШОССЕ

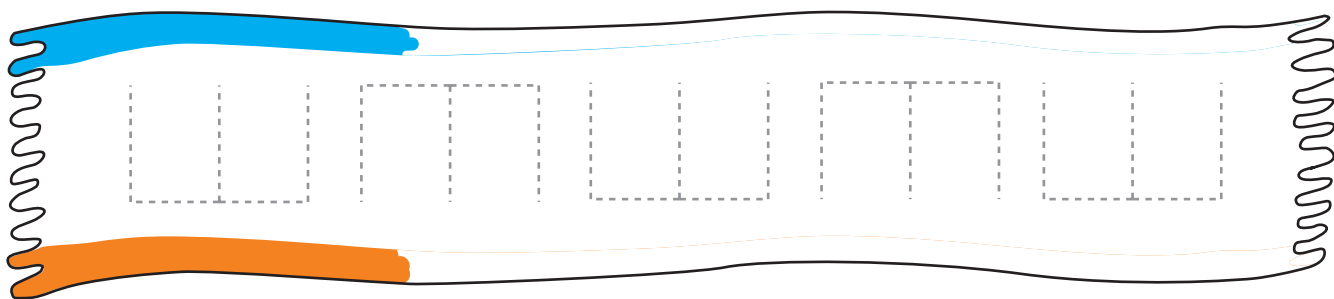
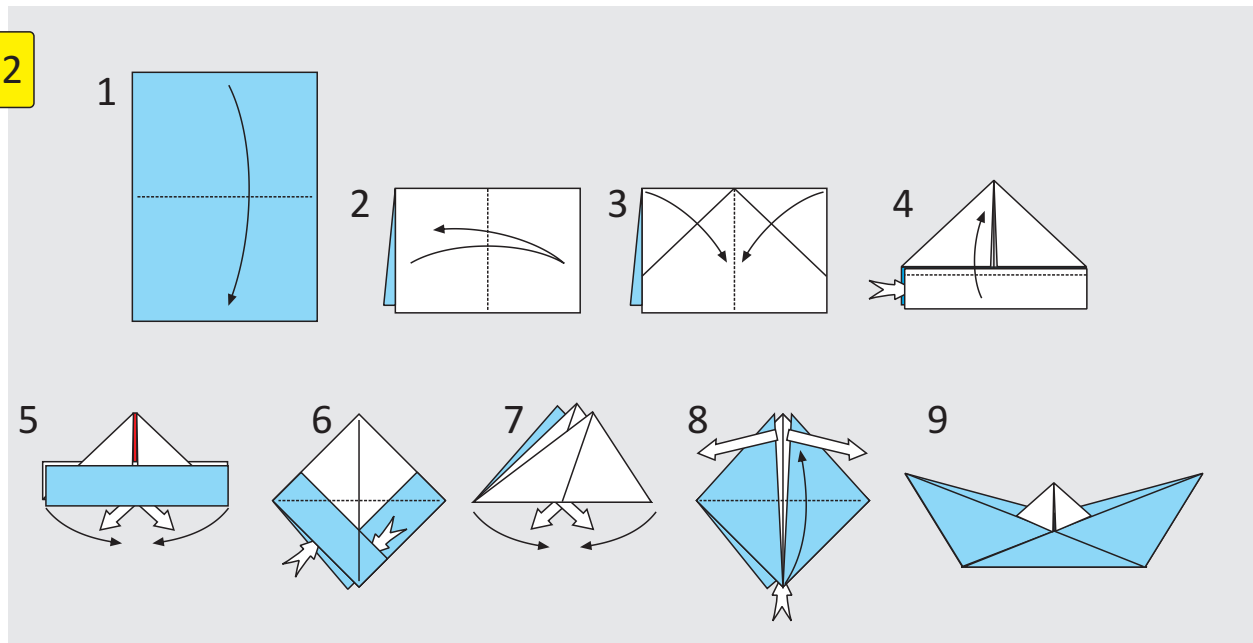
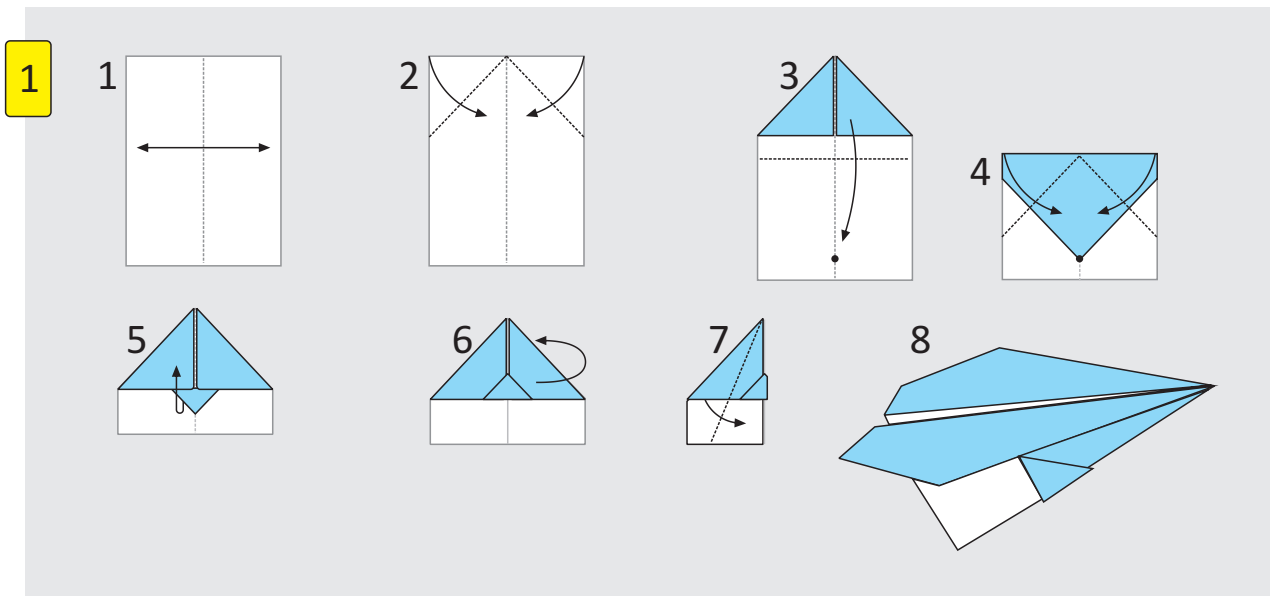





УЛИЦА
АВТОМОБИЛЬНАЯ ДОРОГА
ПОВОРОТ
СВЕТОФОР
ЗНАК
ТРОТУАР

ПЕШЕХОД
ПЕШЕХОДНЫЙ ПЕРЕХОД
НАДЗЕМНЫЙ ПЕРЕХОД
ПОДЗЕМНЫЙ ПЕРЕХОД
ОСТАНОВКА

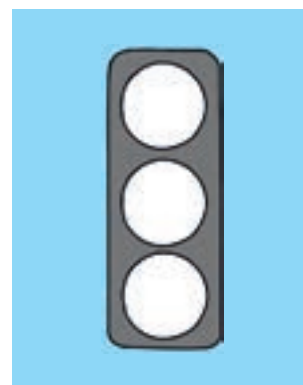
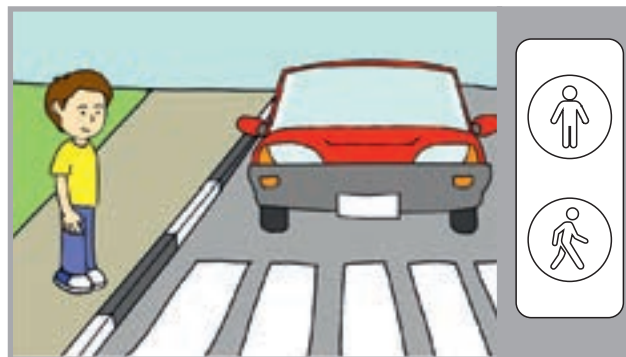
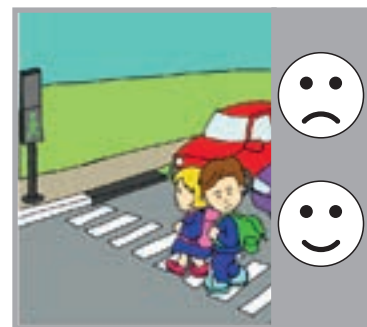
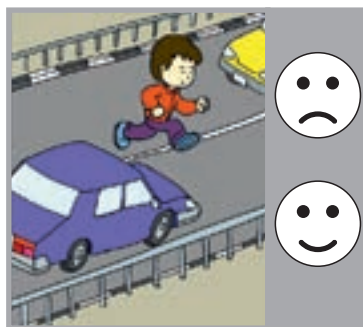

- ● – Почему так важны правила дорожного движения?
- Какие цвета у светофора?
- Какие дорожные знаки ты знаешь?



 Обведи знак, описание которого ты слушаешь.
  Раскрась те смайлики и глазки светофора, которые соответствуют ситуации на картинке.
  Определи, какой свет загорится следующим, и раскрась глазки светофора.

ПРАВИЛА ДОРОЖНОГО ДВИЖЕНИЯ



Айхана в школу отводил отец.



Тротуар – безопасное место для передвижения пешеходов.



Лучше воспользоваться надземным переходом.



Надо внимательно следить за светофором.



Загорелся зелёный глазок с идущим человечком – значит можно переходить улицу.



Они перешли дорогу по пешеходной дорожке.

- Почему Айхан шёл по тротуару?
- На какой цвет светофора Айхан перешёл дорогу?
- Соблюдаешь ли ты правила дорожного движения?

Послушай рассказ о правилах дорожного движения. Каждая картинка – часть рассказа. Найди на картинке ту часть, которую ты сейчас слушаешь, и закрась кружок под ней.

Ответь на вопросы.

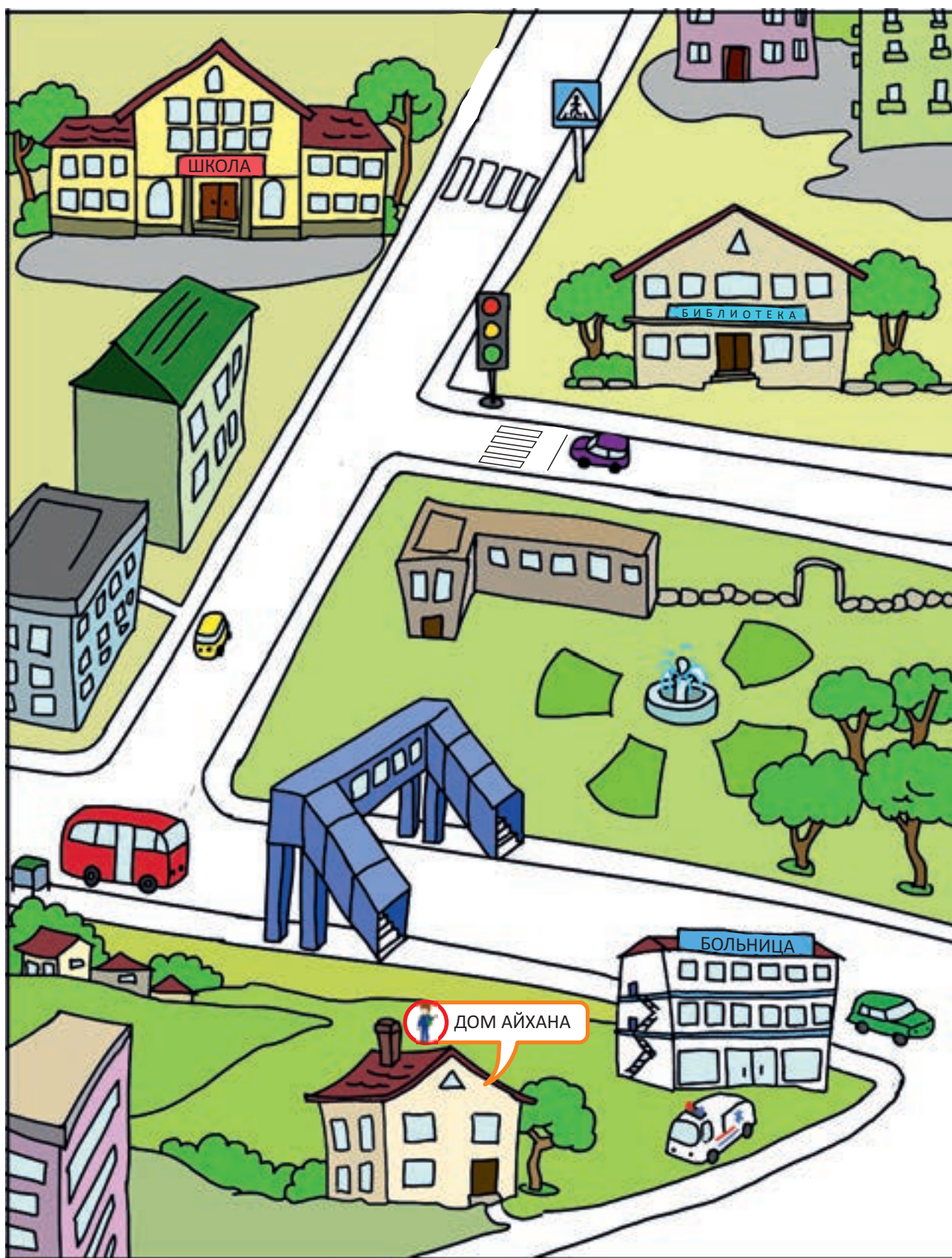

▲ Как Айхану дойти от дома до школы, не нарушая правил дорожного движения? Покажи ему дорогу. Расскажи, что ты знаешь о дорожных знаках, которые встречаются Айхану на пути.

Xx

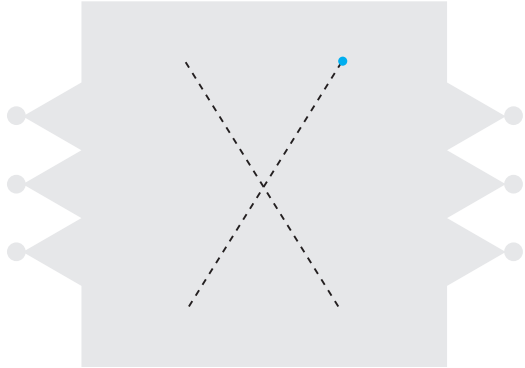
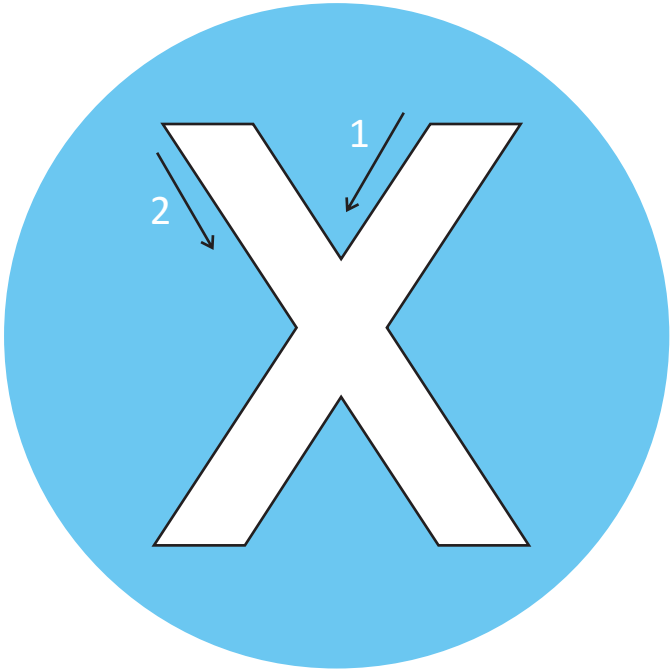

● Познакомься с буквой и звуком X. Назови изображённое на каждом рисунке и обрати внимание, какой звук произносится первым. ■ Обведи букву X. По одному назови изображённые предметы. Если слово начинается со звука X, соедини эту картинку с буквой X.



Х У Р М А

У Р А М Х

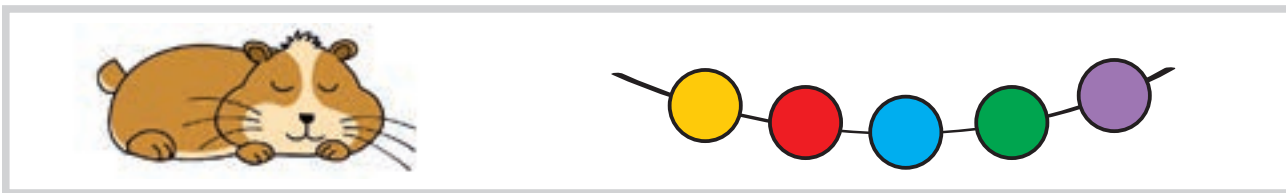
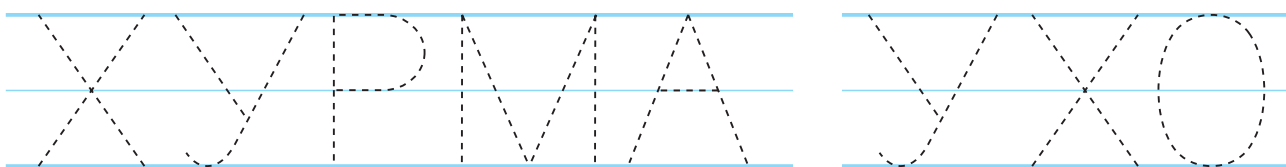
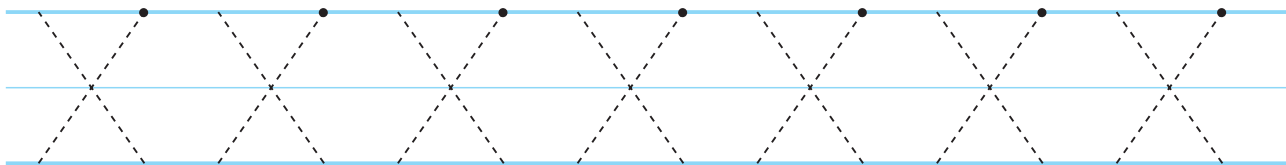

Х...

... Х ...

... Х



Аа	Мм	Пп	Лл	Оо	Сс	Ии	Нн	Тт	Рр	Вв	Чч	Дд	Яя	Уу	Фф
Гг	Кк	Бб	Цц	Зз	Шш	Щщ	Хх								

- ▲ Назови буквы в слове и раскрась клетки, в которых они записаны, в соответствии с образцом.
- Обведи буквы и слова. Прочти слова. ☆ Назови, что изображено на рисунке. Представь, что бусинки на нитке – звуки этого слова. Какие звуки заменяют жёлтая и голубая бусинки?
- ◆ Определи, произносится звук Х в начале, в середине или в конце слова, и соедини картинку с соответствующей рамкой.



Х Х Х Х Х Х ХЛОПОК





С ...



Х ...



Р ...







А

Ш

У

П

О

Л

К

Х

● Обведи буквы и слово. ■ Назови изображённые на рисунках. Определи предметы, с какого звука начинается слово, и соедини картинку с соответствующей буквой. ▲ Назови, что изображено на рисунке. Представь, что бусинки на нитке – звуки этого слова. Назови буквы слова и раскрась клетки с ними в соответствующие цвета бусинок.

СЧИТАЕМ И РЕШАЕМ

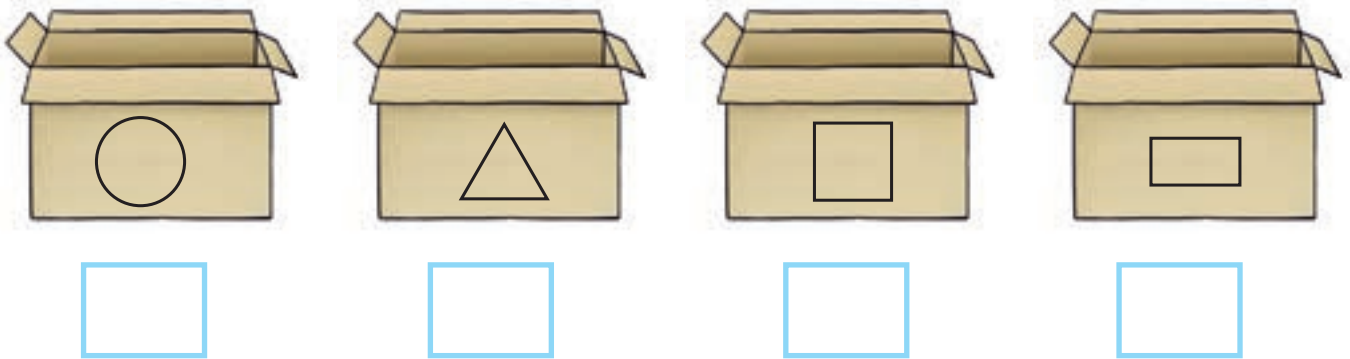
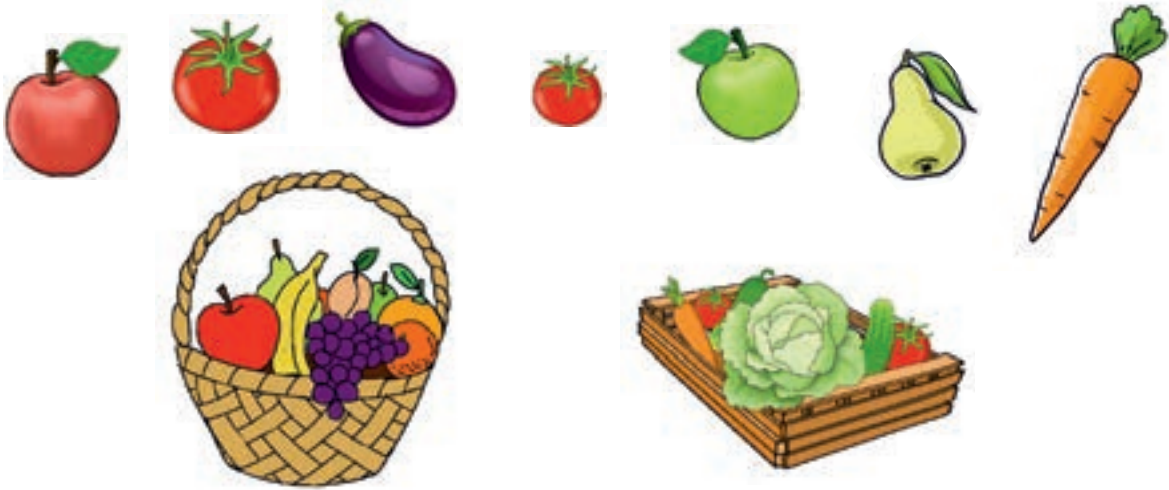
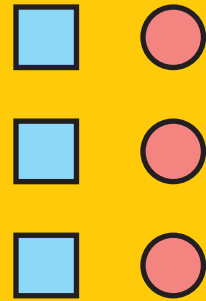

● Соедини фрукты с корзиной для них, а овощи с ящиком. ■ Соедини фигуры с соответствующими коробками. Сколько фигур соединено с каждой коробкой? Запиши результат в клетки под коробками.



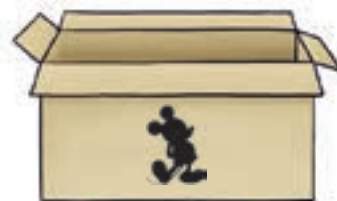

● Соедини по цвету мячи с коробками. Сколько мячей соединено с каждой коробкой? Запиши результат в клетки под ними. ■ Соедини машинки, животных и музыкальные инструменты с соответствующими коробками. Сколько предметов соединено с каждой коробкой? Запиши результат в клетки под ними.

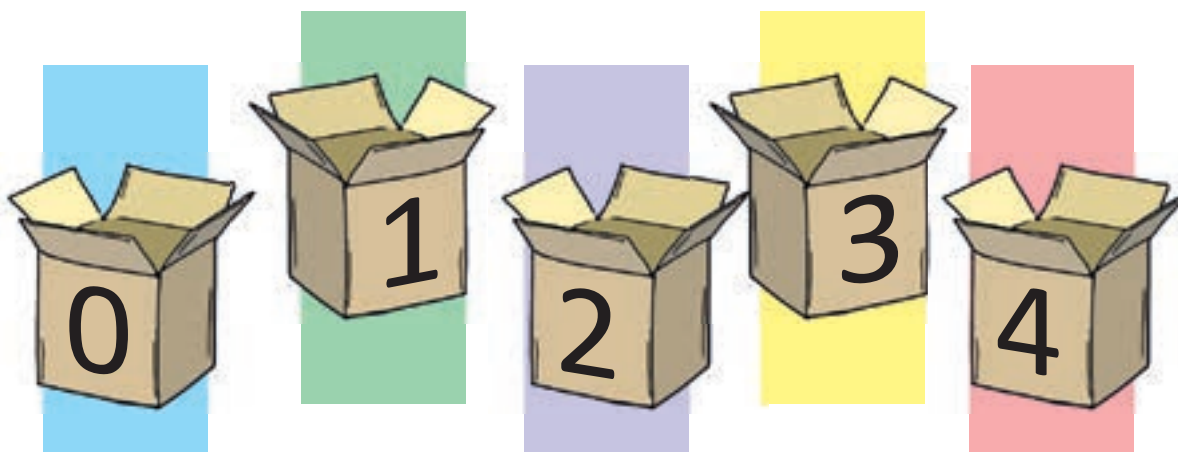
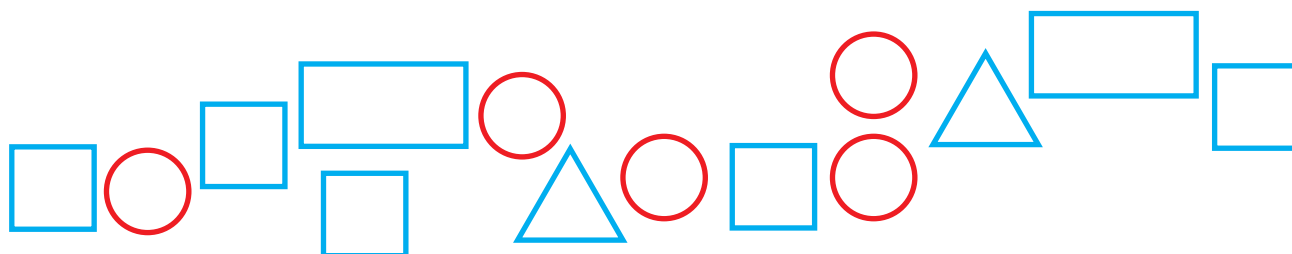
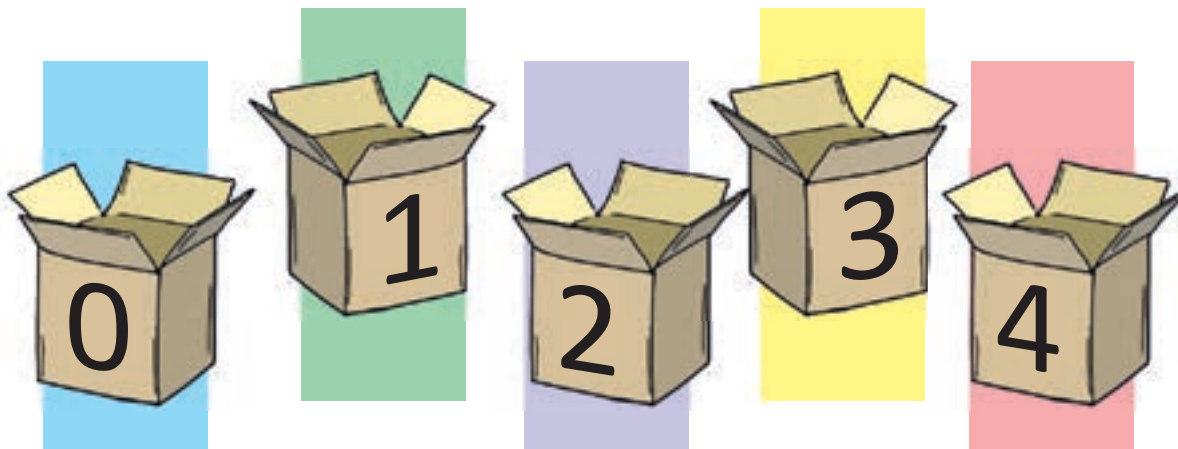
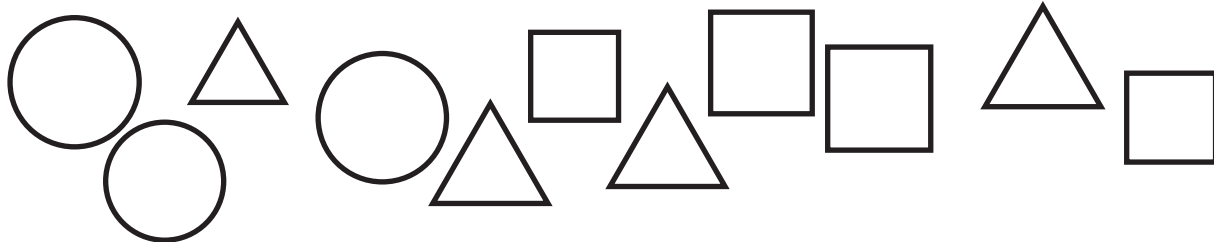

▲ Впиши 0 – в кружки, 3 – в треугольники и 4 – в квадраты. Соедини фигуры с коробками в соответствии с цифрами на них. ■ Впиши 4 – в квадраты, а 0 – в кружки. Соедини фигуры с коробками в соответствии с цифрами на них. Сколько фигур соединено с каждой коробкой?

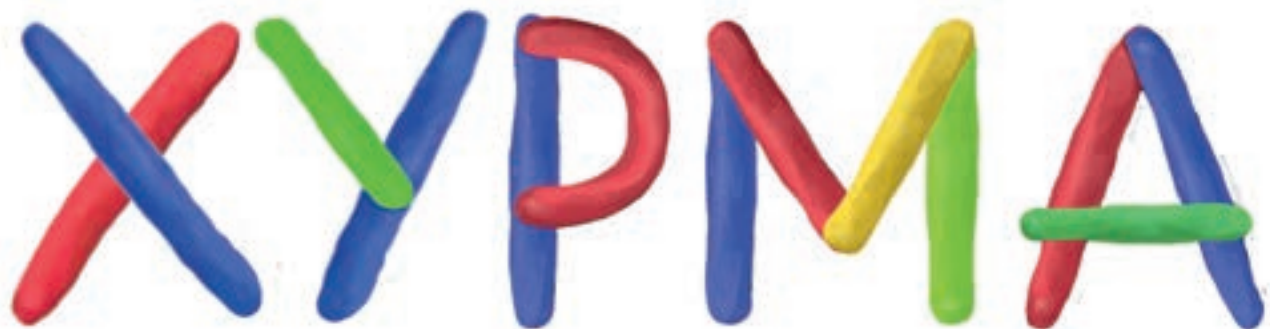
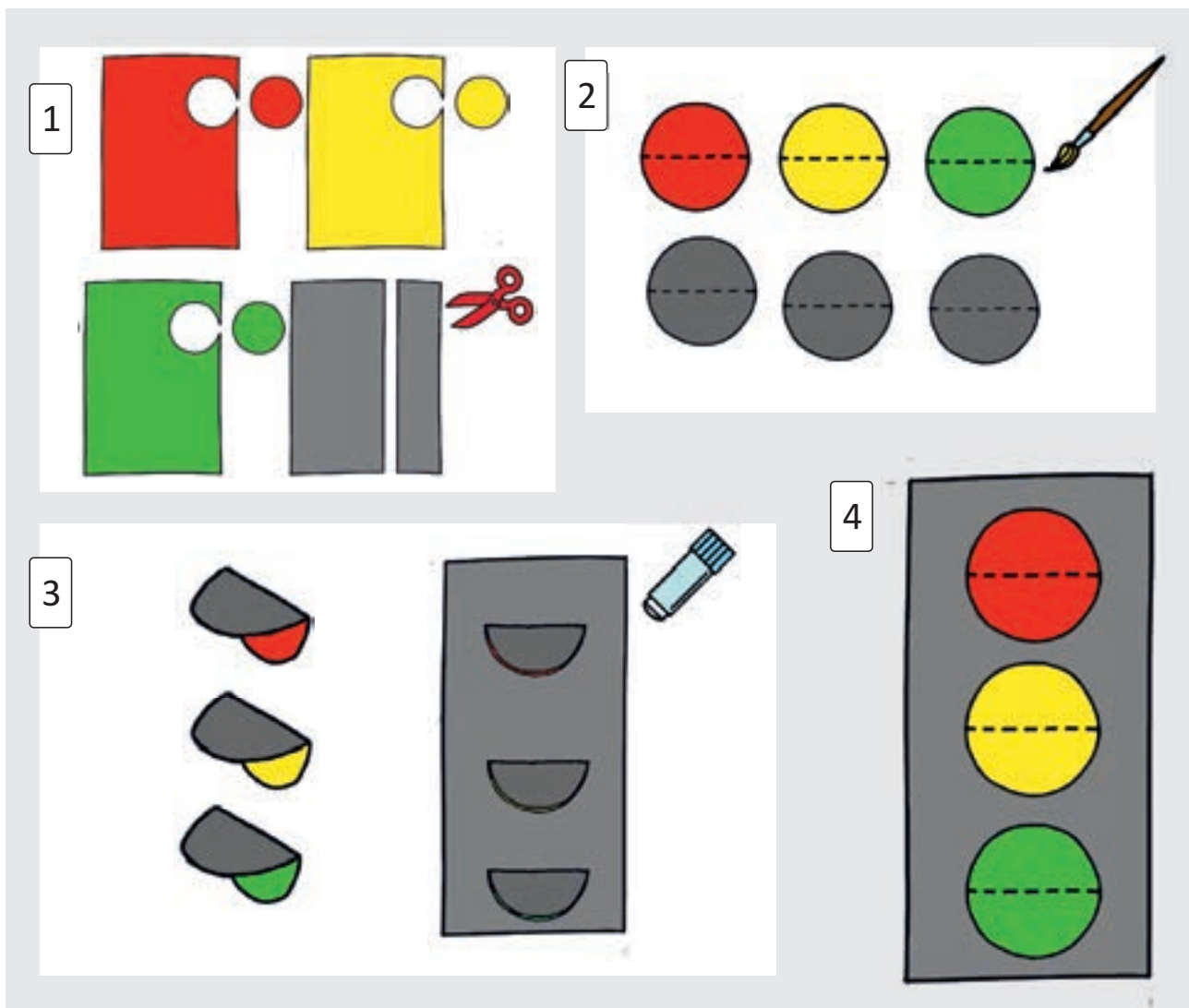

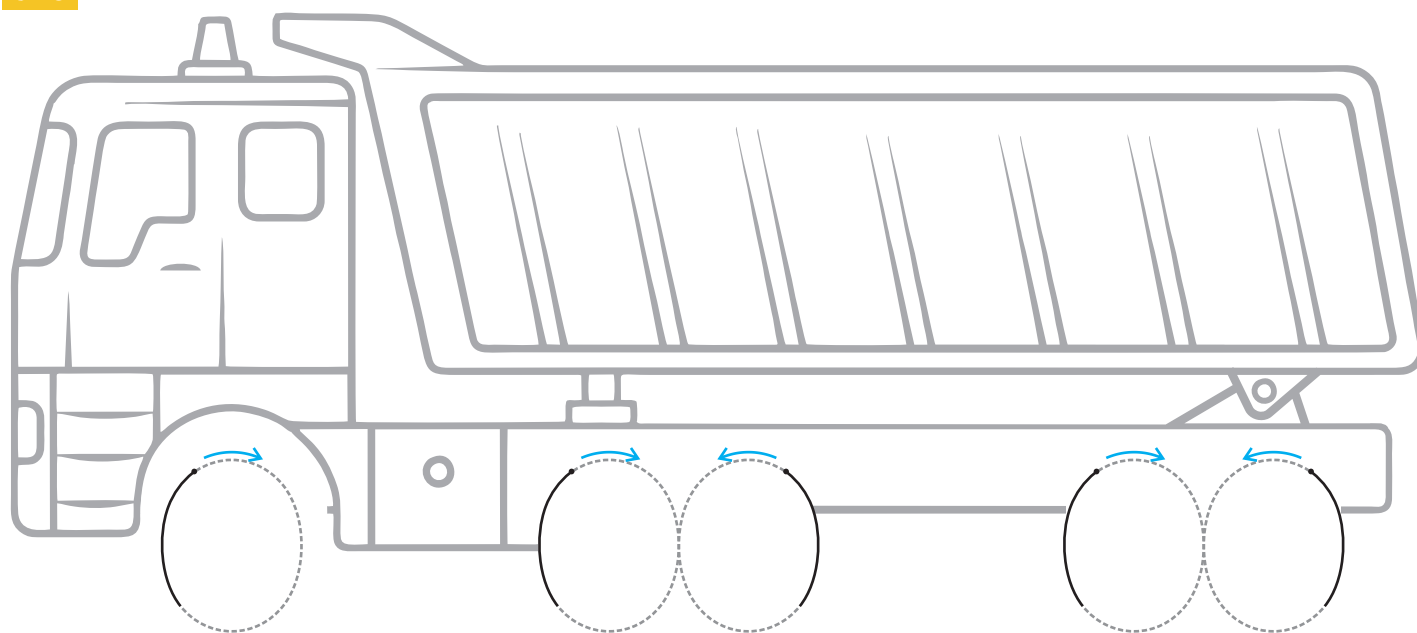
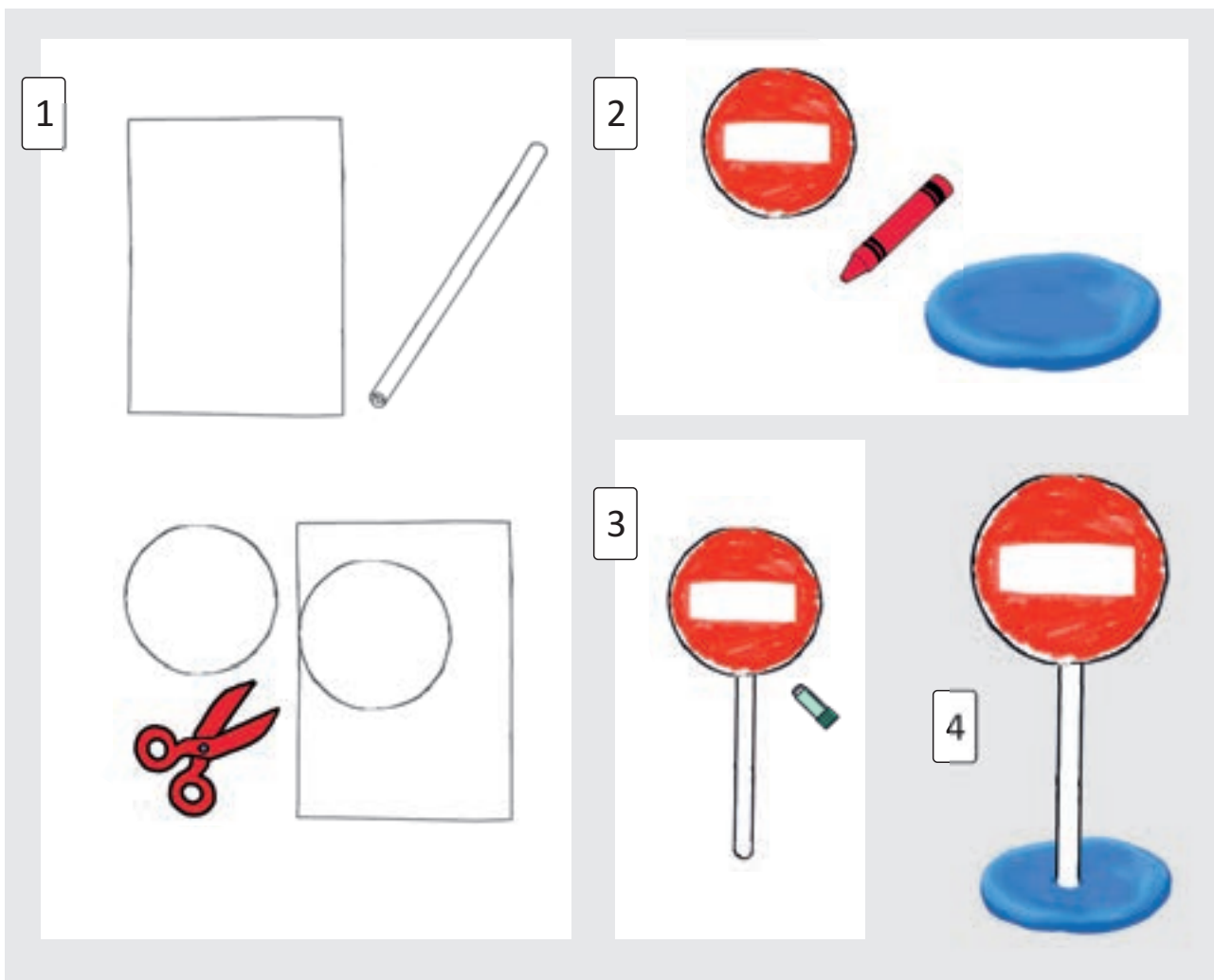

• Сделай из цветной бумаги дорожный знак. • Дорисуй колёса и раскрась грузовик.

КОМАНДА
ИНДИВИДУАЛЬНЫЙ ВИД СПОРТА
ИГРОК
ТРЕНИРОВКА
ТРЕНЕР
БОЛЕЛЬЩИК

СОСТЯЗАНИЕ
ЧЕМПИОНАТ
ФУТБОЛ
ВОЛЕЙБОЛ
БАСКЕТБОЛ
ТЕННИС
ПЛАВАНИЕ



- ● – Чем отличаются индивидуальные виды спорта от командных?
- Правила каких видов спорта ты знаешь?
- Как болельщики поддерживают свою команду?

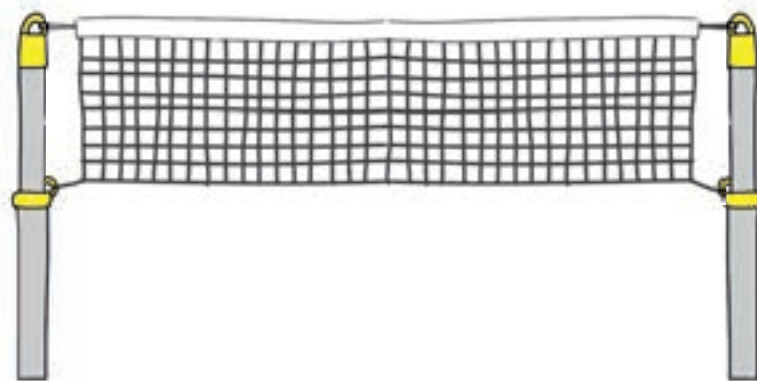
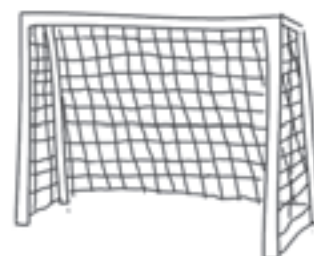
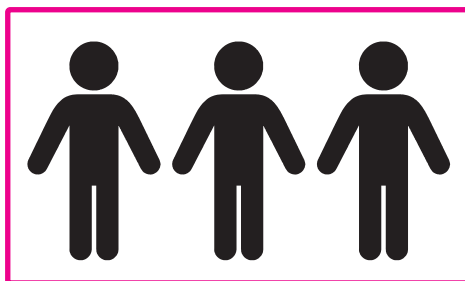

▲ Назови виды спорта на картинках. Скажи, какой вид спорта – командный, а какой – индивидуальный, и соедини их с соответствующим знаком. ■ В каких видах спорта используется такой спортивный инвентарь?

ЁЖ И ЗАЯЦ



«Какие короткие ноги! Как на таких ногах ты бегаешь?»



«Хочешь, устроим состязание?»



Ёж решил провести хвастливого зайца.



«Дружок, мы, ёжики, друг на друга похожи как две капли воды».



Заяц побежал со всех ног. Ёж спрятался в кустах.



Заяц столько бегал, что выбился из сил.

- Зачем ёж устроил состязание с зайцем?
- Почему заяц думал, что он легко победит ежа?
- Как ёж перехитрил зайца?

Послушай рассказ о хвастливом зайце и хитром еже. Каждая картинка – часть рассказа. Найди на картинке ту часть, которую ты сейчас слушаешь, и закрась кружок под ней.

Ответь на вопросы.



ДЛИННЫЕ –
КОРОТКИЕ

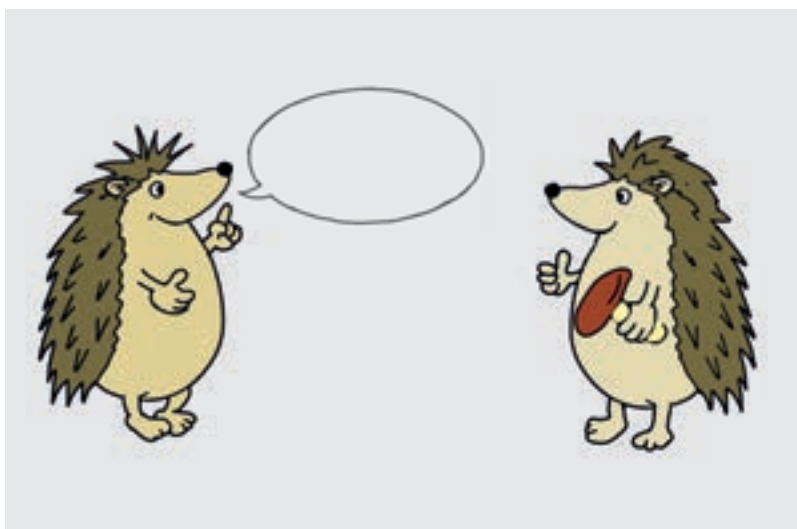

ПОХОЖИЕ

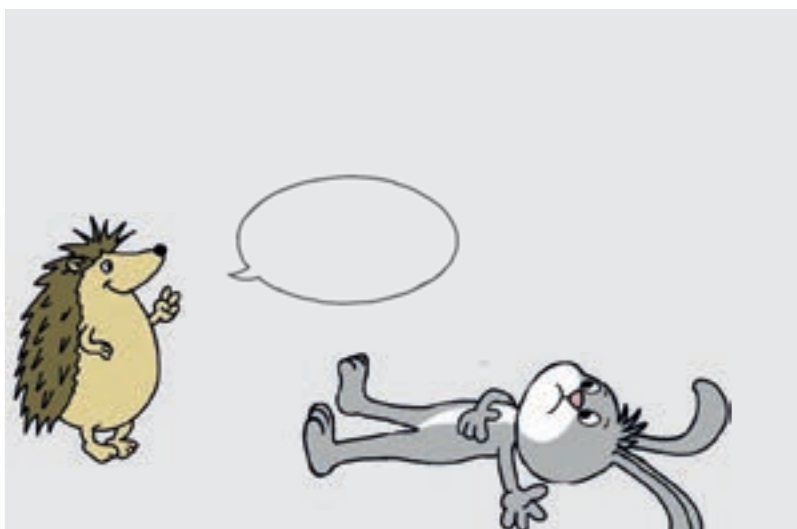

БЫСТРО БЕГАТЬ

 Внимательно рассмотри каждую картинку и запомни ключевые слова. Скажи, что говорит персонаж на картинке, употребив ключевые слова.

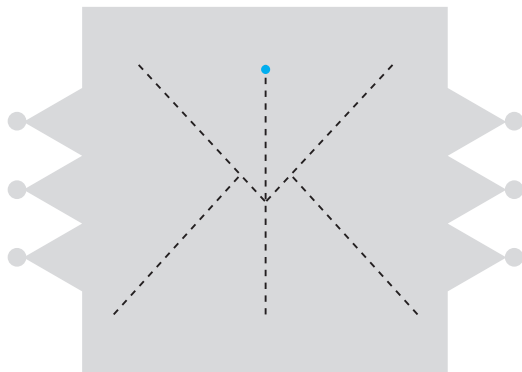
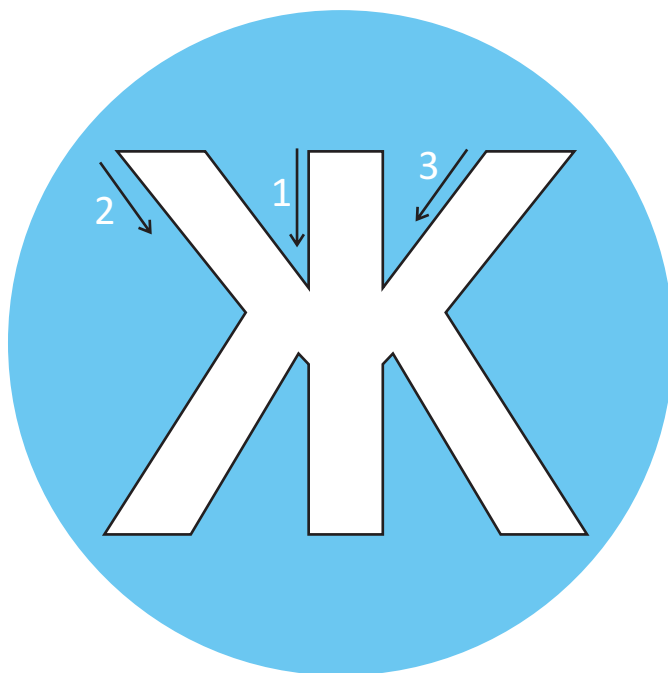

● Познакомься с буквой и звуком Ж. Назови изображённое на каждом рисунке и обрати внимание, какой звук произносится первым. ■ Обведи букву Ж. По одному назови изображённые предметы. Если слово начинается со звука Ж, соедини картинку с буквой Ж.



Ж У К

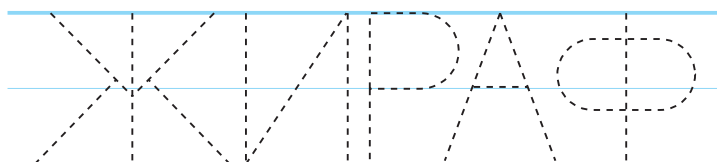
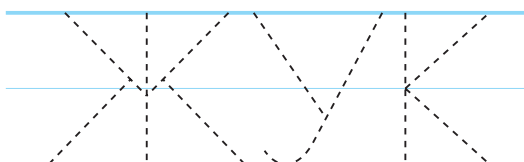
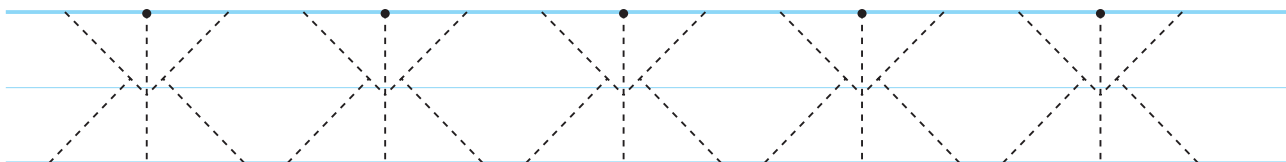
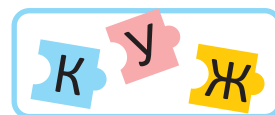

Ж...

... Ж ...



Аа	Мм	Пп	Лл	Оо	Сс	Ии	Нн	Тт	Рр	Вв	Чч	Дд	Яя	Уу	Фф
Гг	Кк	Бб	Цц	Зз	Шш	Щщ	Хх	Жж							

Назови буквы в слове и раскрась клетки, в которых они записаны, в соответствии с образцом.
 Обведи буквы и слова. Прочти слова. Назови, что изображено на рисунке. Представь, что бусинки на нитке – звуки этого слова. Какие звуки заменяют бусинки? Определи, произносится звук Ж в начале или в середине слова, и соедини картинку с соответствующей рамкой.



Х Х Х Х Х Х Х Х

жаба

журнал



	О	Ж	И	Л	У	Н	А	К
	Р	Ф	И	А	Л	К	Т	Н
	И	Ф	Н	Х	О	Т	С	А

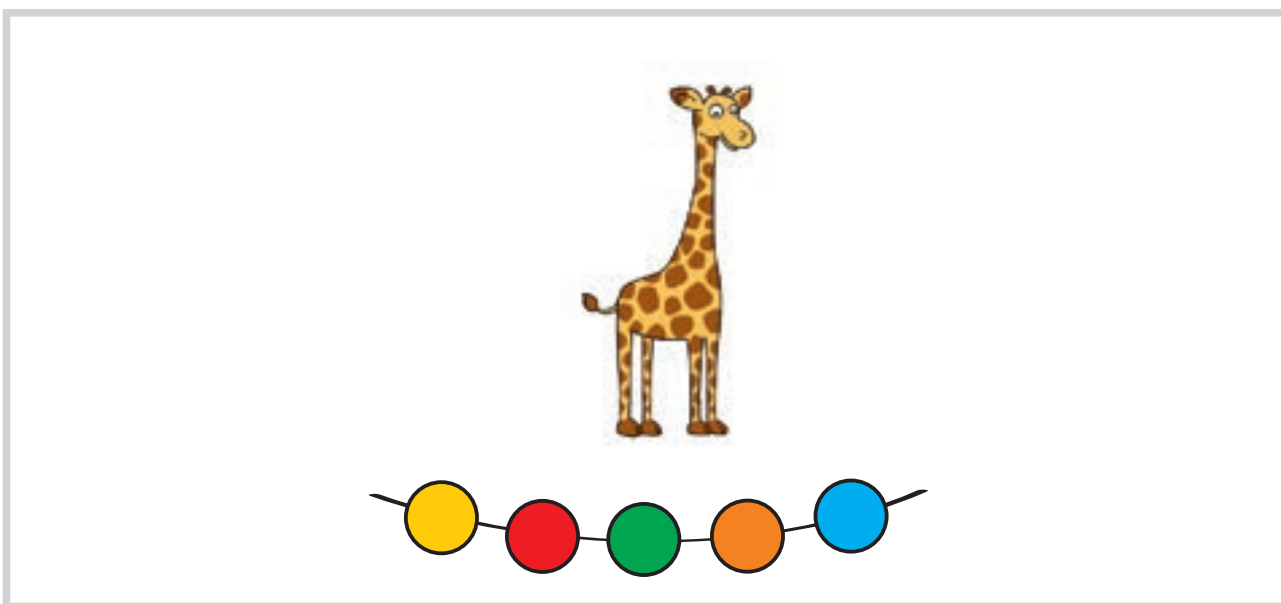

● Обведи буквы и слова. Прочти слова. ■ По одному называй изображённые на рисунках предметы. Определи звуки слова и закрась клетки с соответствующими буквами. ▲ Назови, кто изображён на рисунке. Представь что, бусинки на нитке – звуки этого слова. Какие звуки заменяют бусинки?

СЧИТАЕМ И РЕШАЕМ

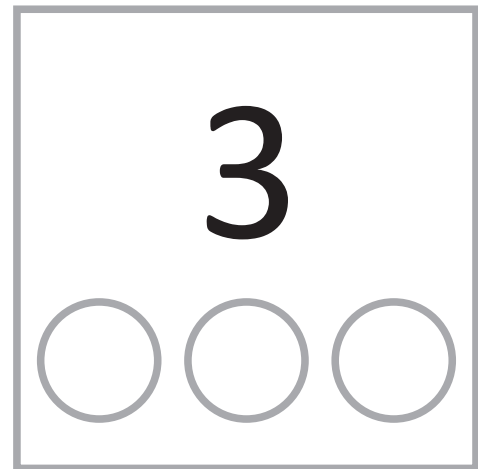
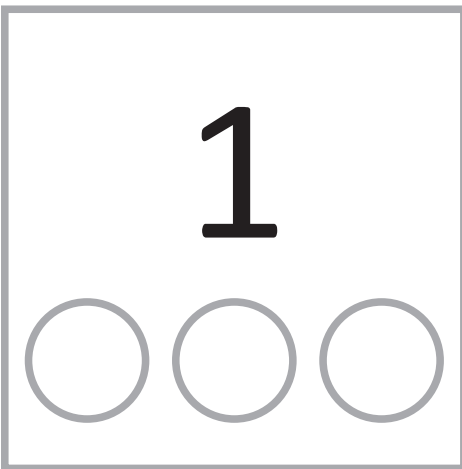
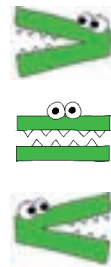
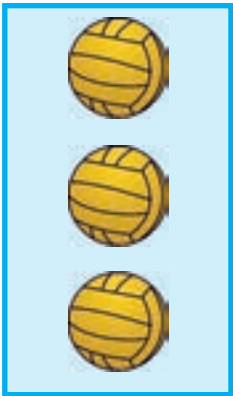
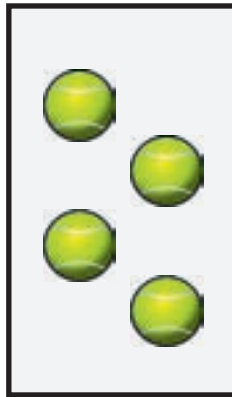
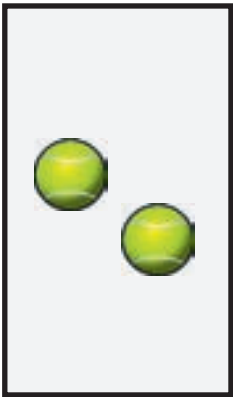
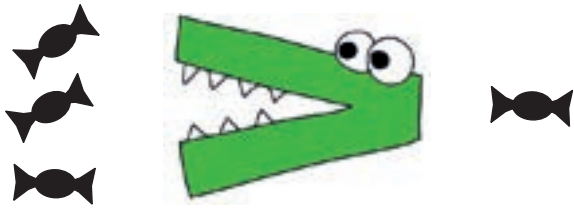

- Сравни мячи по количеству. Обведи крокодила, который смотрит в верную сторону.
- Раскрась соответствующее цифре количество кружков. Обведи крокодила, который смотрит в верную сторону.

1

○ ○ ○



3

○ ○ ○

7

○ ○ ○
○ ○ ○ ○ ○



4

○ ○ ○
○ ○ ○ ○ ○

10

○ ○ ○ ○ ○ ○
○ ○ ○ ○ ○ ○



6

○ ○ ○ ○ ○ ○
○ ○ ○ ○ ○ ○

11

○ ○ ○ ○ ○ ○ ○
○ ○ ○ ○ ○ ○ ○



12

○ ○ ○ ○ ○ ○ ○ ○
○ ○ ○ ○ ○ ○ ○ ○

Раскрась соответствующее цифре количество кружков. Обведи крокодила, который смотрит в верную сторону.

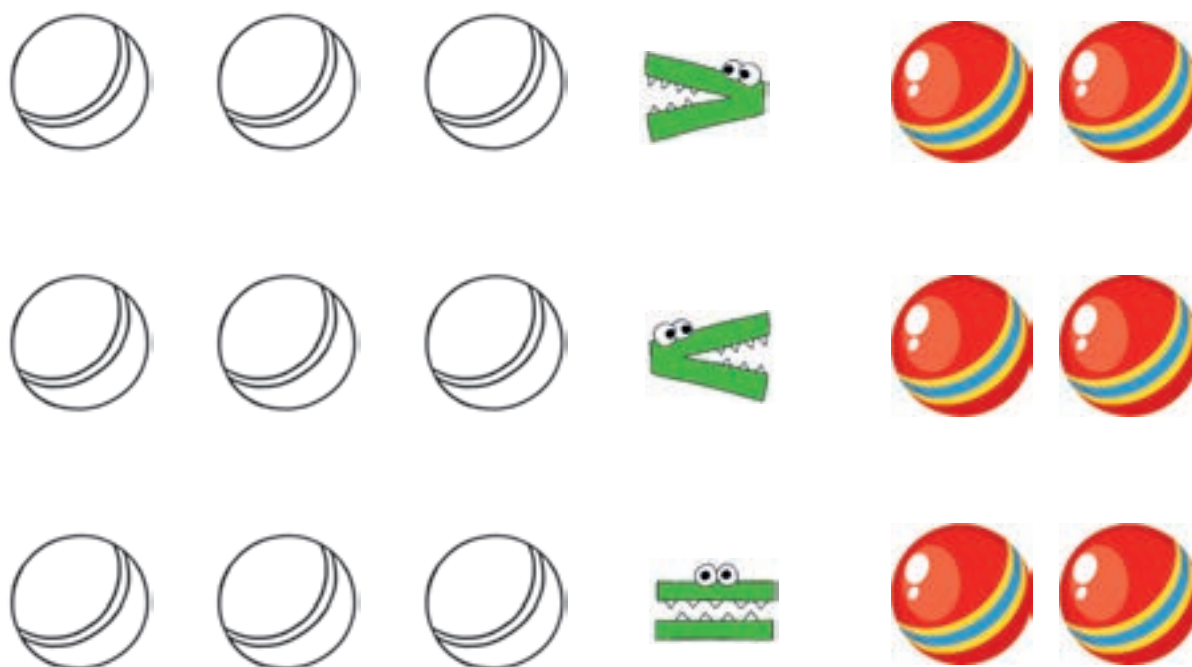

Раскрась такое количество мячей, чтобы крокодил смотрел в верную сторону. В каждом ряду и каждой колонке разных мячей должно быть по одному. Нарисуй недостающие мячи в пустых клетках.

1



2



3

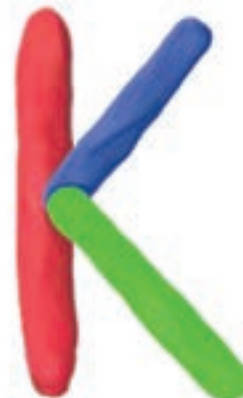



1

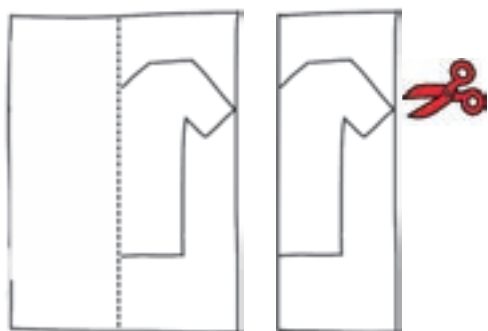

2

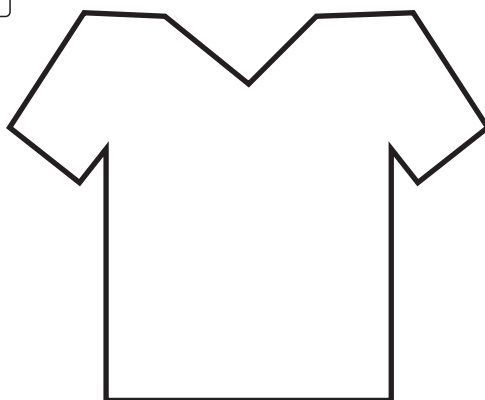

3

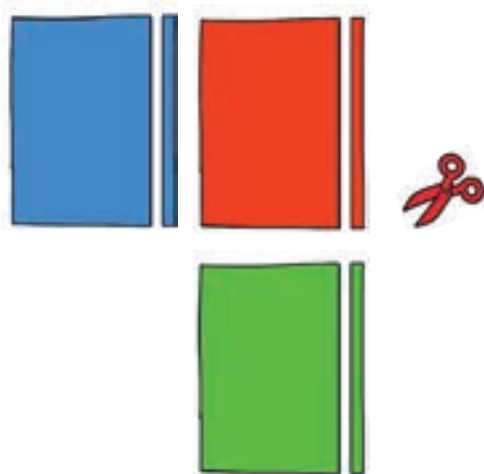

4

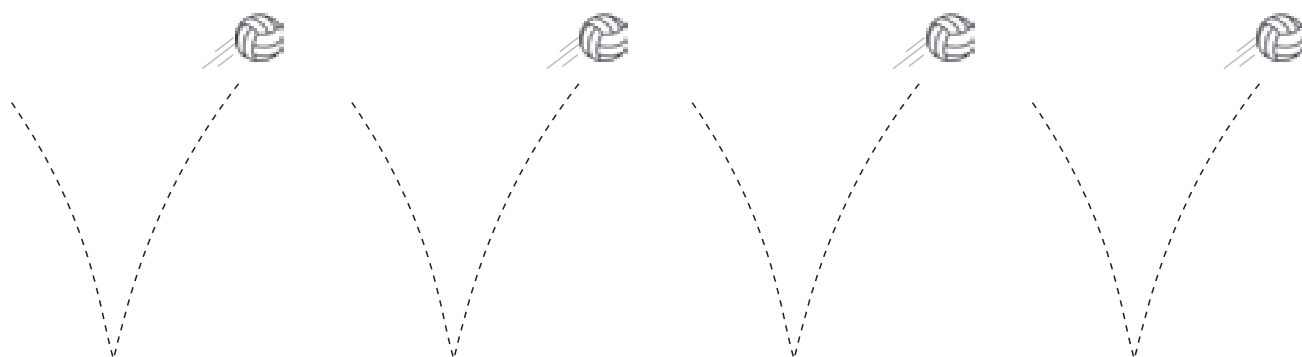
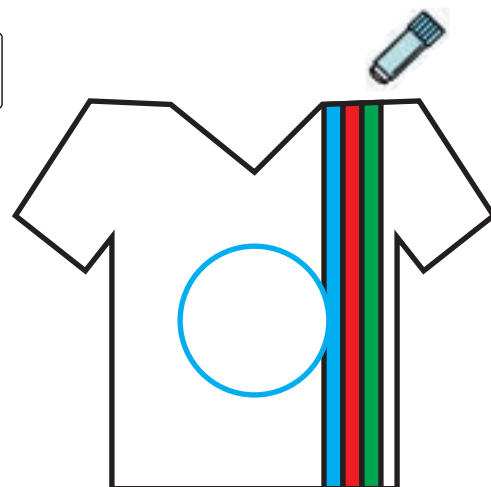

● Сделай из бумаги футболку национальной сборной команды. Помести в кружок номер, который ты присваиваешь себе. ■ Обведи траекторию и раскрась мячи.

ОСНОВНЫЕ ДВИЖЕНИЯ

НА ЗАНЯТИЯХ ПО ФИЗИЧЕСКОЙ КУЛЬТУРЕ

ХОДЬБА



на носках

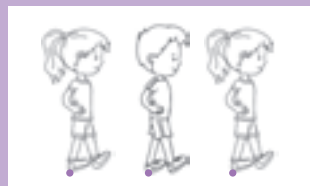

на пятках

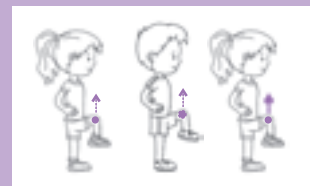

высоко поднимая колени

БЕГ



высоко поднимая колени



вприпрыжку

ПРЫЖКИ



двумя ногами

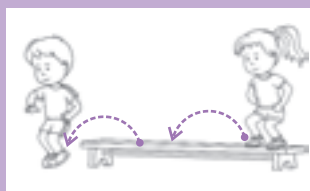

с гимнастической скамейки

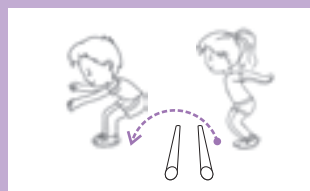

через препятствия

ПЕРЕКАТЫВАНИЕ И БРОСАНИЕ МЯЧА

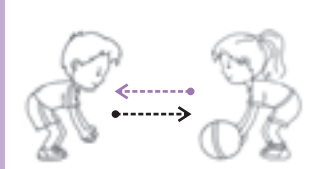

перекатывание

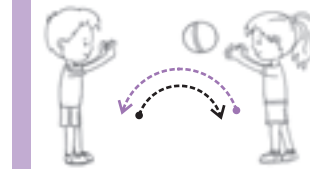
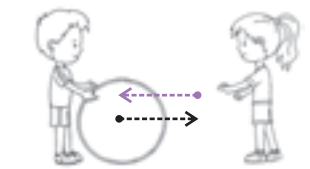

перебрасывание

ПОЛЗАНИЕ И ЛАЗАНИЕ



ползание

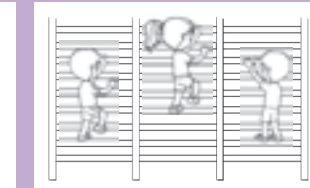

лазание

УДЕРЖИВАНИЕ РАВНОВЕСИЯ



сохранение равновесия

ОБОБЩАЮЩИЕ ЗАДАНИЯ

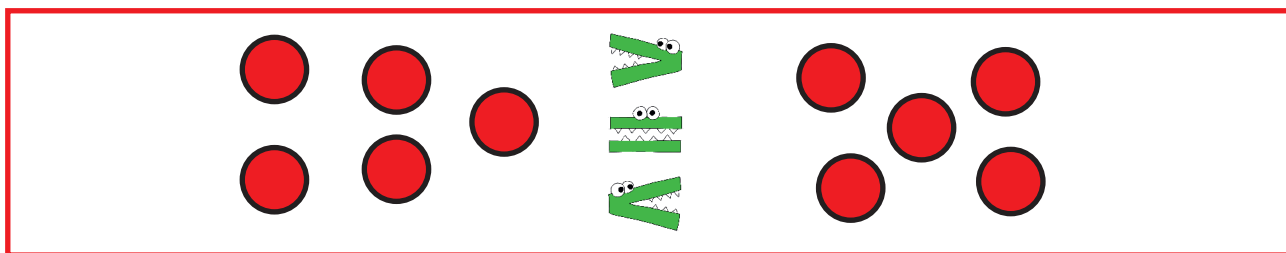
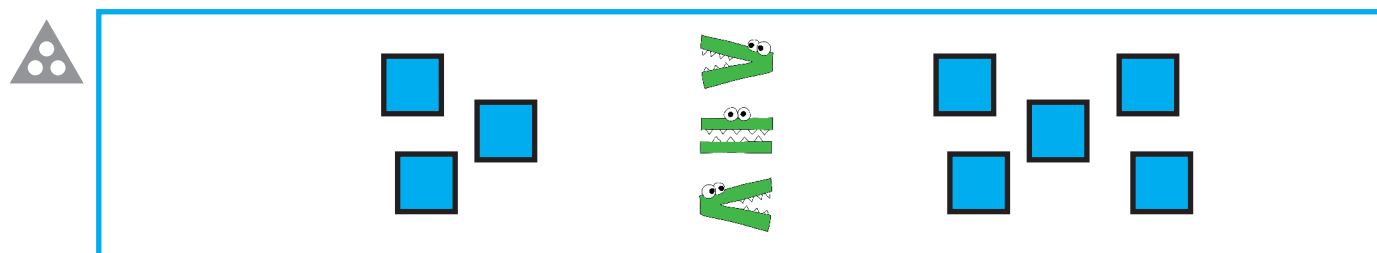
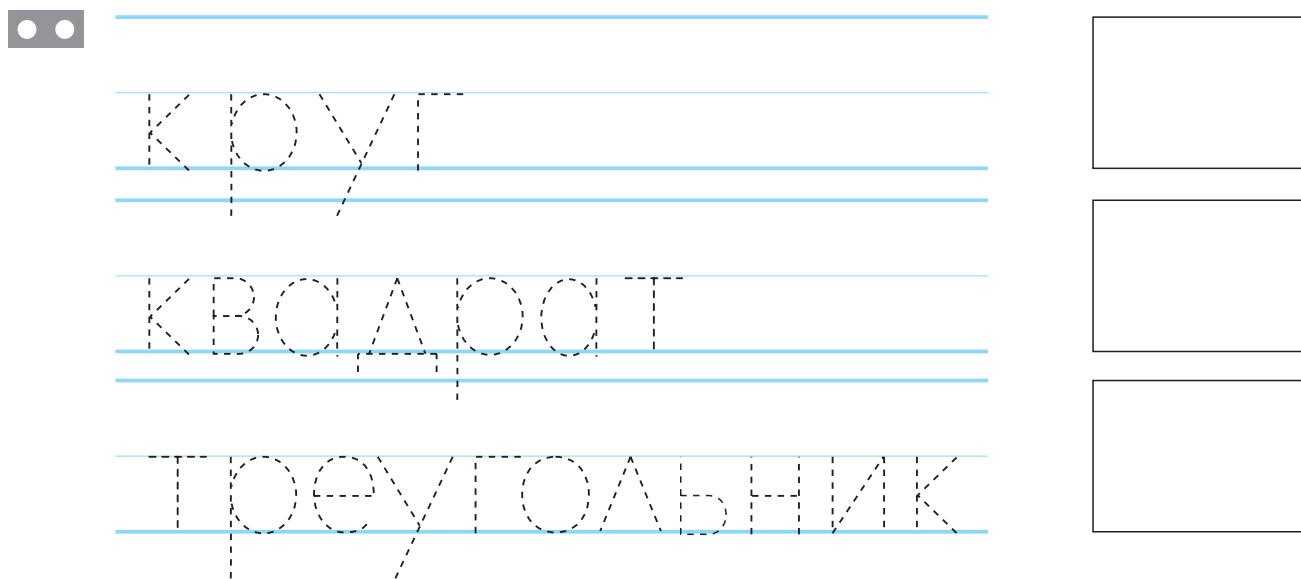
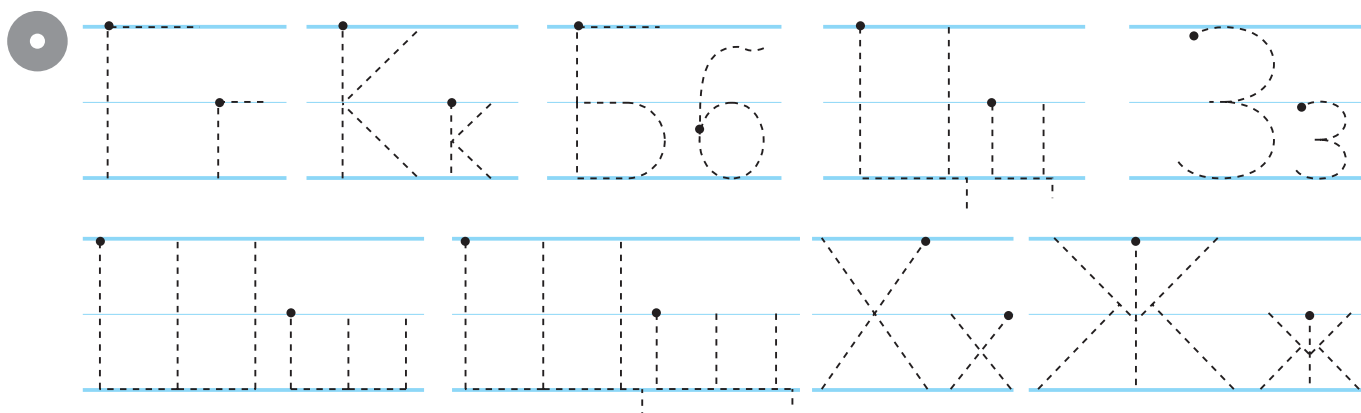

- Обведи буквы.
- Обведи буквы и прочти слова. Нарисуй соответствующую фигуру в рамке после каждого слова.
- ▲ Сравни количество фигур в синей и красной рамках. Обведи крокодила, который смотрит в верную сторону.

СЕРТИФИКАТ

УСПЕХА

Присуждается

за успешное
завершение 3-й части книги
«ГОТОВИМСЯ К ШКОЛЕ»



BURAXILIŞ MƏLUMATI

“Məktəbə hazırlaşırıq”

(3-cü kitab)

Rus dilində

Tərtibçi heyət

Müəlliflər	Kamran Salayev Laləzar Cəfərova Bela Nuriyeva Telli Həsənova Ülkər Nurullayeva
Layihə rəhbəri	Zaur İsayev
Tərcüməçi	Sevgül Məmmədova
Tərcümə redaktorları	Natella Rustənova, Bela Nuriyeva, Kamran Salayev
Bədii redaktor	Taleh Məlikov
Texniki redaktor	Zeynal İsayev
Rəssamlar	Fərid Quliyev, Elmır Məmmədov
Korrektor	Olqa Kotova

© Azərbaycan Respublikası Təhsil Nazirliyi (qrif nömrəsi: 2019-131)

Müəlliflik hüquqları qorunur. Xüsusi icazə olmadan bu nəşri və yaxud onun hər hansı hissəsini yenidən çap etdirmək, surətini çıxarmaq, elektron informasiya vasitələri ilə yaymaq qanuna ziddir.

ISBN 978 -9952-8385-8-9

Hesab-nəşriyyat həcmi 11,7. Fiziki çap vərəqi 13.

Səhifə sayı 104. Kağız formatı 57 × 90 1/8.

Şriftin adı və ölçüsü: Calibri, 16 pt. Ofset kağızı. Ofset çapı.

Sifariş _____. Tiraj 12600. Pulsuz. Bakı – 2020.

Əlyazmanı yığma verildiyi və çapa imzalandığı tarix: 11.09.2019.

Çap məhsulunu hazırlayan:
Azərbaycan Respublikasının Təhsil İnstitutu (Bakı ş. A.Cəlilov küç., 86).

Çap məhsulunu istehsal edən:
“Çaşıoğlu” MMC (Bakı ş. M.Müşfiq küç., 2 A).

pulsuz

